

# MANUEL D'INSTALLATION

# CLIMATISEUR

Veuillez lire ce manuel dans son intégralité avant d'installer le climatiseur.

L'installation doit être effectuée conformément aux normes électriques nationales par du personnel agréé uniquement.

Après avoir lu ce manuel attentivement, conservez-le pour pouvoir vous y reporter ultérieurement.

Contact sec pour thermostat

Traduction de l'instruction originale

[www.lghavc.com](http://www.lghavc.com)

[www.lg.com](http://www.lg.com)

Copyright © 2019 LG Electronics Inc. Tous droits réservés.

# TABLE DES MATIÈRES

3	CONSIGNES DE SÉCURITÉ IMPORTANTES
5	PRÉSENTATION
6	DESCRIPTION DES COMPOSANTS
7	Installation
8	RÉGLAGE ET UTILISATION
8	Raccordement à l'alimentation et à l'unité intérieure
9	Réglage de l'entrée du signal de contact
10	Réglage du commutateur OPER_SW
13	Réglage du commutateur TEMP_SW
14	Réglage de la température souhaitée à l'aide de l'entrée universelle
15	Installation du thermostat
21	Contrôle de l'unité intérieure
22	Tableau des fonctions du signal d'entrée (pour l'unité AWHP intérieure)

## Consignes de sécurité importantes

### VEUILLEZ LIRE TOUTES LES INSTRUCTIONS AVANT D'UTILISER L'APPAREIL.

Respectez toujours les précautions suivantes pour éviter les situations dangereuses et garantir un fonctionnement optimal de votre appareil.

### AVERTISSEMENT

Le non-respect de ces consignes peut entraîner des blessures graves ou mortelles.

### ATTENTION

Le non-respect de ces consignes peut entraîner des blessures mineures endommageant l'appareil.

### AVERTISSEMENTS

- Toute installation ou réparation effectuée par des personnes non qualifiées peut présenter un danger pour vous-même et pour autrui.
- L'installation doit être effectuée conformément aux normes électriques nationales par du personnel agréé uniquement.
- Les informations figurant dans ce manuel s'adressent à des techniciens qualifiés, familiarisés avec les procédures de sécurité et équipés des outils et instruments de test appropriés.
- Le non-respect des instructions de ce manuel peut entraîner un dysfonctionnement des équipements, des préjudices matériels, des blessures ou la mort.

### Installation

- Lorsque vous installez l'appareil, faites appel au centre de service après-vente ou à un installateur spécialisé. À défaut, cela risquerait d'entraîner un incendie, une décharge électrique, une explosion ou des blessures.
- Si vous devez réinstaller l'appareil, adressez-vous au centre de service après-vente ou à un installateur agréé. À défaut, cela pourrait entraîner un incendie, une décharge électrique, une explosion ou des blessures.
- N'essayez pas de démonter, de réparer ou de modifier l'appareil vous-même. Cela pourrait entraîner un incendie ou une décharge électrique.
- Assurez-vous de couper l'alimentation avant l'installation. À défaut, vous vous exposez à un risque de décharge électrique.
- L'installation doit être effectuée conformément aux normes électriques nationales par du personnel agréé uniquement.

- Effectuez toujours une mise à la terre. À défaut, vous vous exposez à un risque de décharge électrique.
- Vous devez utiliser un bloc d'alimentation isolé en toute sécurité conforme aux Normes IEC61558-2-6 et NEC Classe 2. Si vous ne suivez pas ces directives, cela peut provoquer un incendie, une décharge électrique, une explosion ou des blessures.
- Fixez fermement le couvercle de la partie électrique au module. À défaut, vous vous exposez à un risque d'incendie ou de décharge électrique dû à la poussière, à l'eau ou autre.
- Effectuez des branchements solides, de sorte que la force de traction exercée sur un câble ne se propage pas jusqu'aux bornes. Un branchement inadéquat ou défectueux peut générer de la chaleur et provoquer un incendie.

### Utilisation

- Ne mettez pas de substances inflammables à proximité de l'appareil. Cela pourrait entraîner un incendie.
- Assurez-vous que de l'eau ne pénètre pas dans l'appareil. Cela pourrait entraîner une décharge électrique ou une panne.
- Ne soumettez pas l'appareil à des chocs. Cela pourrait entraîner une panne.
- Si l'appareil devient humide, adressez-vous au centre de service après-vente ou à un installateur agréé. Cela pourrait entraîner un incendie ou une décharge électrique.
- Ne heurtez pas l'appareil avec des objets tranchants et pointus. Cela pourrait endommager les éléments et entraîner une panne.
- Ne touchez pas le circuit lorsqu'il est sous tension. Cela pourrait entraîner un incendie, une décharge électrique, une explosion, des blessures ou endommager le produit.
- Débranchez l'appareil si celui-ci produit des sons étranges, une odeur inhabituelle ou de la fumée. À défaut, vous vous exposez à un risque d'incendie ou de décharge électrique.
- L'appareil ne doit être alimenté qu'à une très basse tension de sécurité correspondant au marquage sur l'appareil.
- Cet appareil n'est pas destiné à être accessible au grand public.

# ATTENTION

## Utilisation

- Ne nettoyez pas l'appareil à l'aide d'un détergent puissant comme un solvant, mais utilisez plutôt un chiffon doux. Cela pourrait entraîner un incendie ou une déformation de l'appareil.
- N'appuyez pas trop fort sur l'écran ni sur deux touches à la fois. Cela pourrait entraîner une panne ou un dysfonctionnement de l'appareil.
- Ne touchez pas les fils conducteurs et ne tirez pas sur ceux-ci avec les mains mouillées. Cela pourrait entraîner une panne ou une décharge électrique.
- Cet appareil n'est pas destiné à être utilisé par des personnes (y compris des enfants) souffrant de déficience physique, sensorielle ou mentale, ou manquant d'expérience et de connaissances, à moins qu'elles ne soient accompagnées ou qu'elles aient reçu des instructions relatives à l'utilisation de l'appareil de la part d'une personne responsable de leur sécurité. Surveillez les enfants afin qu'ils ne jouent pas avec l'appareil.
- Cet appareil peut être utilisé par des enfants de plus de huit ans et des personnes souffrant d'une déficience physique, sensorielle ou mentale ou manquant d'expérience et de connaissances si elles sont sous surveillance ou ont reçu des instructions relatives à l'utilisation de l'appareil en toute sécurité et comprennent les risques en jeu. Les enfants ne doivent pas jouer avec l'appareil. Le nettoyage et l'entretien ne doivent pas être effectués par des enfants sans surveillance.

## Présentation

Le contact sec LG est une solution de contrôle automatique des systèmes de climatisation au gré du propriétaire.

En termes simples, il s'agit d'un commutateur qui permet d'allumer/éteindre l'unité à partir d'un signal de source externe comme une serrure à clé ou un commutateur de porte ou de fenêtre, spécialement utilisé dans des chambres d'hôtel.

C'est une petite carte à circuit imprimé qui peut être fixée dans le boîtier de contrôle de l'unité intérieure ou en dehors de l'unité dans un boîtier en plastique s'il n'y a pas suffisamment de place dans l'unité intérieure.

Outre l'installation simple, vous pouvez également relier le contact sec au contrôleur central par l'intermédiaire de la carte à circuit imprimé PI485 de l'unité intérieure.

Dans cette option, tous les fils de raccordement et une petite carte à circuit imprimé supplémentaire pour la mise en boucle sont également fournis avec le contact sec.

Le contact sec peut être utilisé de deux façons.

1. Il peut être utilisé pour allumer ou éteindre le système en recevant le signal correspondant de la source. Dans ce cas, l'utilisateur n'a plus besoin d'utiliser la télécommande pour allumer ou éteindre le système. Toutefois, tous les autres réglages, tels que la température, la vitesse de ventilation, le mode, etc., ne sont accessibles que par l'intermédiaire de la télécommande.
2. La seconde option est presque similaire à l'option précédente, mais dans ce cas, après avoir reçu le signal Marche de la source externe, l'utilisateur doit allumer le système à partir de la télécommande uniquement.

Le contact sec se contente d'activer le système.

Toutefois, le système peut être éteint directement depuis la source externe. Ainsi, seul le mode Marche est différent ici.

Dans les deux cas de figure ci-dessus, le système ne peut pas être actionné sans un signal de la source externe, ce qui empêche l'utilisation superflue du système et facilite son fonctionnement uniquement lorsqu'il est nécessaire.

Ces réglages peuvent être sélectionnés par l'intermédiaire de la télécommande, dont les détails sont expliqués à la fin de ce manuel.

Le contact sec offre donc différentes applications pour répondre le mieux possible aux besoins du client, quels qu'ils soient.

✦ Si le cordon d'alimentation est endommagé, il doit être remplacé par le fabricant, par son service après-vente ou par une personne qualifiée autre pour éviter tout danger.

✦ Les dispositifs de déconnexion doivent être incorporés aux branchements électriques fixes conformément aux règles de câblage.

✦ Seul un technicien qualifié est autorisé à accéder à l'appareil.

## Section minimale des conducteurs

Courant nominal de l'appareil A		Section nominale en mm <sup>2</sup>
> 0,2	et ≤ 0,2	Fil rosette *
> 3	et ≤ 3	0,5 *
> 6	et ≤ 6	0,75
> 10	et ≤ 10	1,0 (0,75) <sup>o</sup>
> 16	et ≤ 16	1,5 (1,0) <sup>o</sup>
> 25	et ≤ 25	2,5
> 32	et ≤ 32	4
> 32	et ≤ 40	6
> 40	et ≤ 63	10

## Description des composants

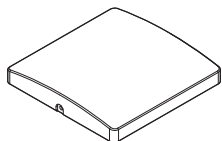

Capot avant

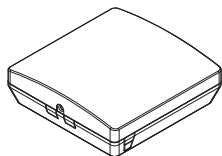

ISO

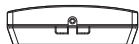

Côté



Câble (x 1)

(pour le raccordement  
de l'unité intérieure)

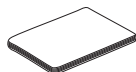

Manuel d'installation

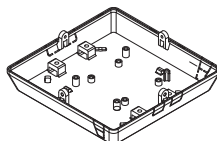

Capot arrière

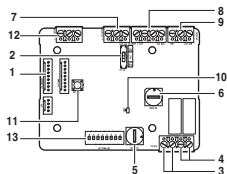

PCB



Côté

\* Autres :  
Vis x 4 (pour l'installation)

### CONTACT SEC POUR THERMOSTAT

- 1. CN\_INDOOR : Connecteur pour unité intérieure
- 2. VS\_SW : Commutateur permettant de sélectionner la tension non pondérée ou l'absence de tension pour un signal de contact d'entrée
- 3. CN\_OUT (O1,O2) : Borne de sortie pour indiquer si l'unité intérieure est en fonctionnement (contact relais)
- 4. CN\_OUT (E3,E4) : Borne de sortie pour indiquer s'il y a une erreur avec l'unité intérieure (contact relais)
- 5. TEMP\_SW : Commutateur de réglage de la température désirée de l'unité intérieure
- 6. OPER\_SW : Commutateur de sélection d'utilisation de la fonction définie de contact sec
- 7. CN\_OPER : Borne d'entrée pour la thermo et le signal de fonctionnement
- 8. CN\_MODE : Borne d'entrée du signal Mode
- 9. CN\_WIND : Borne d'entrée du signal Wind
- 10. LD01 : DEL d'affichage de l'état du module de contact sec
- 11. RST\_SW : Commutateur de réinitialisation
- 12. CN\_AI : Borne d'entrée pour entrée universelle
- 13. SETTING\_SW : Commutateur pour sélectionner l'entrée universelle

## Installation

- 1) Dévissez et enlevez les deux vis qui maintiennent le boîtier.

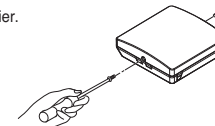

- 2) Positionnez le boîtier arrière dans la direction du connecteur pour faciliter la mise en place du câble.

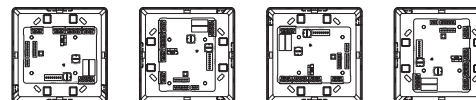

- 3) Vissez le boîtier arrière sur la surface d'installation à l'aide des vis fournies.

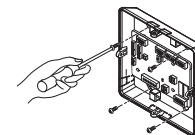

- 4) Coupez les barrettes du boîtier arrière (de n'importe quel côté) en fonction de la taille et de la direction du connecteur.

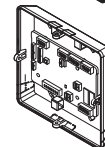

- 5) Reliez les fils de raccordement conformément aux instructions. (Reportez-vous à la section relative au réglage et à l'utilisation.)
- 6) Réglez le commutateur conformément à la méthode précisée. (Reportez-vous à la section relative au réglage et à l'utilisation.)
- 7) Serrez les vis de fixation sur le dessus et le dessous du boîtier.

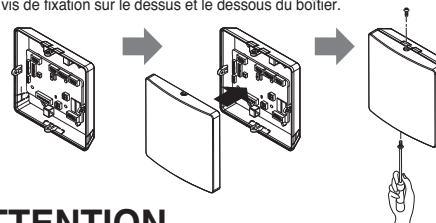

## ⚠ ATTENTION

1. Installez le produit sur une surface plane et vissez en plus de 2 endroits. Sinon, le contrôleur central risque de ne pas être fixé correctement.
2. Ne serrez pas trop les vis. Ceci pourrait déformer le boîtier.
3. Ne déformez pas le boîtier. Ceci pourrait entraîner un dysfonctionnement du contrôleur central.

## Réglage et utilisation

Après modification des paramètres du contact sec, appuyez sur le commutateur de réinitialisation pour enregistrer les réglages.

### Raccordement à l'alimentation et à l'unité intérieure

#### ■ Utilisation du contact sec de communication en mode autonome

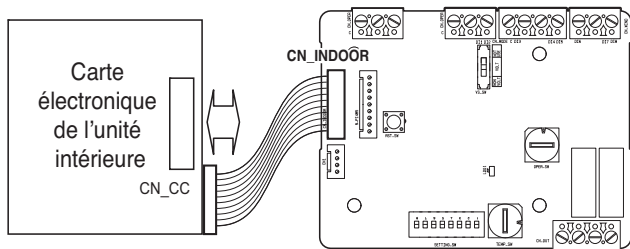

### Réglage de l'entrée du signal de contact

#### ■ Pour fermeture de contact d'entrée uniquement (pas d'entrée d'alimentation)

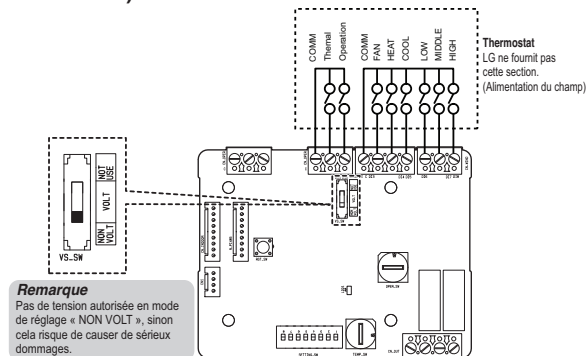

#### ■ Pour tension de contact d'entrée : 12 V CC, 24 V CA

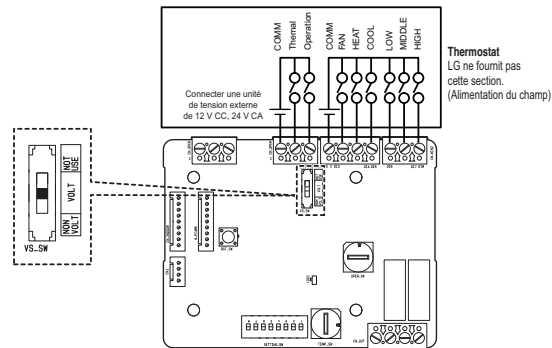

## Réglage du commutateur OPER\_SW

■ Avec le commutateur OPER\_SW, sélectionnez les options de commande de fonction comme indiqué ci-dessous.

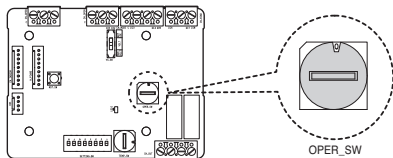

### <OPER\_SW Fonction>

No.	Mode Ventilation activé/désactivé	Thermo activé/désactivé	Mode activé/désactivé	Priorité à la commande du contact sec
0	Désactivé	Désactivé	Désactivé	Désactivé
1	Désactivé	Désactivé	Désactivé	Activé <sup>1)</sup>
2	Désactivé	Désactivé	Activé <sup>1)</sup>	Désactivé
3	Désactivé	Désactivé	Activé	Activé
4	Désactivé	Activé <sup>2)</sup>	Désactivé	Désactivé
5	Désactivé	Activé	Désactivé	Activé
6	Désactivé	Activé	Activé	Désactivé
7	Désactivé	Activé	Activé	Activé
8	Activé <sup>1)</sup>	Désactivé	Désactivé	Désactivé
9	Activé	Désactivé	Désactivé	Activé
A	Activé	Désactivé	Activé	Désactivé
B	Activé	Désactivé	Activé	Activé
C	Activé	Activé	Désactivé	Désactivé
D	Activé	Activé	Désactivé	Activé
E	Activé	Activé	Activé	Désactivé
F	Activé	Activé	Activé	Activé

- 1) Active le signal CN\_WIND – active le signal du débit d'air (faible, moyen, fort)
- 2) Active le signal d'entrée Thermo ON/OFF
  - Température limite basse à 18 °C en mode refroidissement.
  - Température limite haute à 30 °C en mode réchauffement.
  - Aucune fonction en mode FAN (ventilateur)
- 3) Active le signal CN\_MODE – active le signal du mode de fonctionnement (refroidir, réchauffer, ventilateur)
- 4) Active le mode de contrôle de priorité du thermostat – le signal du contrôleur à distance de l'unité intérieure sera ignoré

#### Remarques

- Les informations du commutateur OPER\_SW ne sont lues qu'au démarrage du contact sec; une fois la configuration modifiée, vous devez réinitialiser le module.
- Après la mise en service ou la réinitialisation de l'unité, attendez de 25 à 30 secondes (la DEL d'affichage clignote 10 fois) afin que l'unité se stabilise; le module Contact sec fonctionne ensuite normalement.

## ■ Organigramme pour OPER\_SW

- Lorsque vous n'utilisez pas le signal VENT

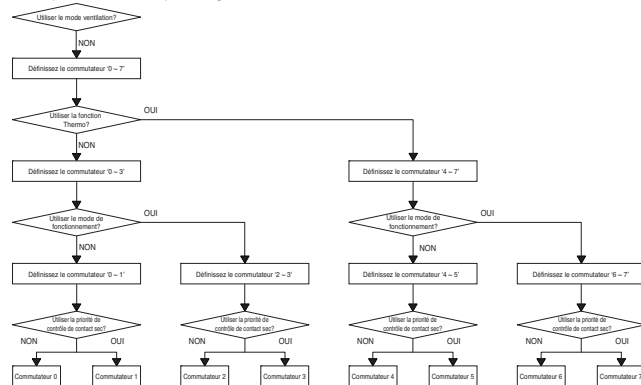

- Lors de l'utilisation du signal VENT

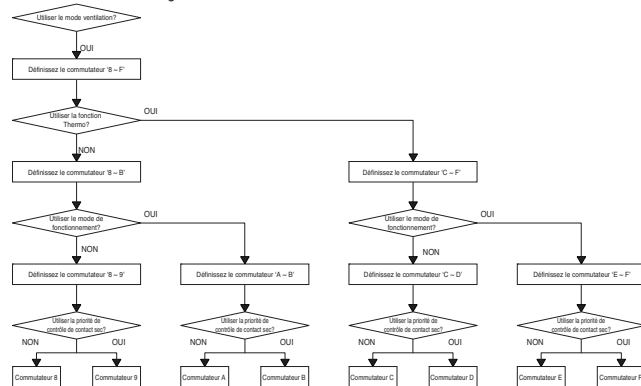

#### Remarque

- Lorsque vous modifiez une fonction de contrôle à distance sans définir la priorité de contrôle Dry\_contact, la condition d'affichage entre la télécommande et le contrôleur peut être différente.

### ■ Tableau de fonction pour la sélection du commutateur 'OPER\_SW' et le signal d'entrée

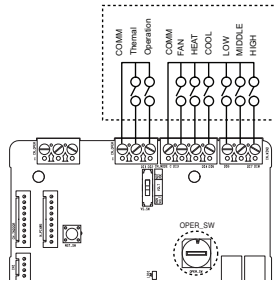

OPER_SW	Signal CN_MODE			Fonction
	Ventilation	Chaud	Froid	
2, 3, 6, 7, A, B, E, F	0	0	0	S.O.
	0	0	1	Froid
	0	1	0	Chaud
	0	1	1	S.O.
	1	0	0	Ventilation
	1	0	1	S.O.
	1	1	0	S.O.
Autres	-	-	-	S.O.
OPER_SW	Signal CN_WIND			Fonction
	PV	MV	GV	
8, 9, A, B, C, D, E, F	0	0	0	S.O.
	0	0	1	GV
	0	1	0	MV
	0	1	1	S.O.
	1	0	0	PV
	1	0	1	S.O.
	1	1	0	S.O.
Autres	-	-	-	S.O.
OPER_SW	CN_OPER		Fonction	
	Thermo	Fonctionnement		
4, 5, 6, 7, C, D, E, F	0	0	Thermo Off + Arrêt	
	0	1	Thermo Off + Marche	
	1	0	Thermo On + Arrêt	
	1	1	Thermo On + Marche	
Autres	-	-	S.O.	

**Remarque**

1) Thermocontact On : Le signal modifie automatiquement la température souhaitée.  
 Température souhaitée : 18 °C en mode Froid.  
 Température souhaitée : 30 °C en mode Chaud.  
 Pas de fonction en mode Ventilation.

### Réglage du commutateur TEMP\_SW

#### ■ En cas de réglage de la température souhaitée du module Contact sec

En cas de fonctionnement de l'unité intérieure avec réglage de la température au niveau du contact sec, définissez la température souhaitée conformément au réglage de TEMP\_SW.  
 Si le mode Priorité du thermostat est désactivé, la température souhaitée peut être réinitialisée par un autre contrôleur.

- Utilisez le commutateur TEMP\_SW pour régler la température comme indiqué ci-dessous.

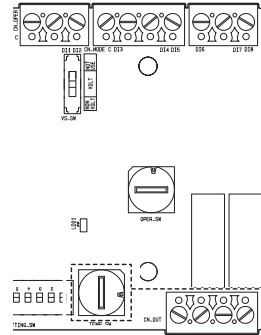

Temp. (°C)	Pas de fonction Température souhaitée au niveau du contact sec							
Réglage TEMP_SW	0	1	2	3	4	5		
Temp. (°C)	23	24	25	26	27	28	29	30
Réglage TEMP_SW	6	7	8	9	A	B	C	D

\*. E, F : Réservé

## Réglage de la température souhaitée à l'aide de l'entrée universelle

### ■ Modification de la température souhaitée à l'aide de la valeur d'entrée universelle

: la valeur de la tension (CC 2.5 V à 8.5 V) ou de la résistance (2,5 à 8,5 kΩ) du dispositif de réglage externe ou des appareils externes par l'intermédiaire du port d'entrée universelle peut être appliquée à la valeur de la température souhaitée (de 18 à 30 °C).

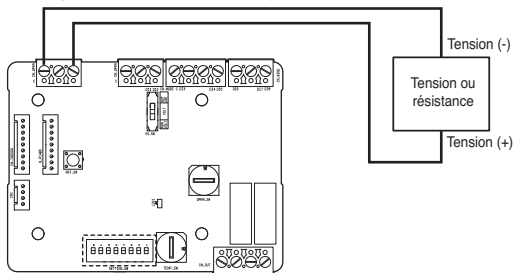

SETTING SW	Fonction	Arrêt	Marche
SW 1	Entrée universelle (EU)	Désactivée	Activée
SW 2	Entrée universelle Type	Tension	Résistance
SW 3	Température suivi	Désactivée	Activée
SW 4	-	-	-
SW 5	Suivi de la différence de température	SW 5 Désactivé	VALEUR RÉGLÉE ±8 °F (±4 °C)
		SW 6 Désactivé	±6 °F (±3 °C)
		SW 7 Désactivé	±4 °F (±2 °C)
		SW 8 Désactivé	±2 °F (±1 °C)
SW 6	Suivi de la période	SW 7 Désactivé	3 minutes
		SW 8 Désactivé	5 minutes
		SW 7 Désactivé	10 minutes
		SW 8 Désactivé	20 minutes

#### Remarques

- Lorsque cette fonctionnalité est activée, la valeur du réglage TEMP\_SW est ignorée.
- Lors de l'utilisation d'une résistance d'entrée, il est possible de produire une tolérance de  $\pm 2^\circ\text{F} (\pm 1^\circ\text{C})$  selon la source de tension interne.

Température cible (°C)	Température cible (°F)	Résistance d'entrée (kΩ)	Tension d'entrée (tension continue)
18	64	2.5	2.5
19	66	3.0	3.0
20	68	3.5	3.5
21	70	4.0	4.0
22	72	4.5	4.5
23	74	5.0	5.0
24	76	5.5	5.5
25	76	6.0	6.0
26	78	6.5	6.5
27	80	7.0	7.0
28	82	7.5	7.5
29	84	8.0	8.0
30	86	8.5	8.5

## Installation du thermostat

### ■ Lors du verrouillage avec le thermostat, sélectionnez l'option de contrôle comme suit.

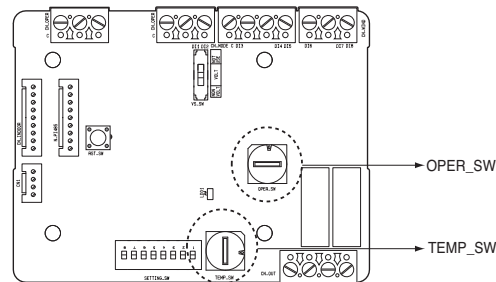

#### <Fonction de commutation>

TEMP_SW	OPER_SW	Mode thermostat	Signal VENT activé/désactivé
F	0	Thermostat d'un climatiseur classique	Désactivé
	1		Activé
	2	Thermostat de pompe à chaleur - Borne O	Désactivé
	3		Activé
	4	Thermostat de pompe à chaleur - Borne B	Désactivé
5	Activé		

- 1) Lors du verrouillage avec le thermostat, réglez le commutateur de température TEMP\_SW sur F.
- 2) Activez le signal CN\_WIND et le signal du débit d'air (faible, moyen, fort).

#### Remarques

- Les informations du commutateur OPER\_SW ne sont lues qu'au démarrage du contact sec; une fois la configuration modifiée, vous devez réinitialiser le module.
- Après la mise en service ou la réinitialisation de l'unité, attendez de 25 à 30 secondes (la DEL d'affichage clignote 10 fois) afin que l'unité se stabilise; le module Contact sec fonctionne ensuite normalement.
- N'utilisez pas la fonction de réglage de la température souhaitée lors du verrouillage avec le thermostat.



## ■ Détails de l'installation du thermostat

- 1) S'il y a un capteur de présence,
  - Lorsque le capteur détecte un mouvement, l'unité intérieure est activée.
  - Sinon, l'unité intérieure est désactivée.
  
- 2) S'il y a une option sécurité ou arrêt d'urgence,
  - En situation d'urgence, l'unité intérieure est désactivée.
  - Sinon, l'unité intérieure est activée.

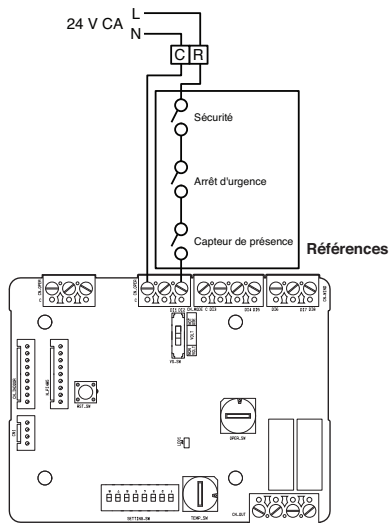

## ■ Pour l'entrée classique du signal du thermostat

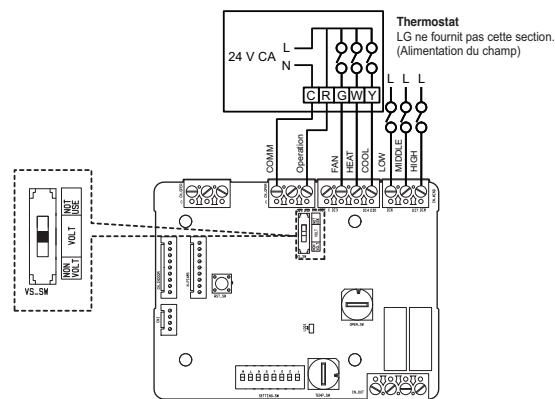

Commutateur système et ventilateur du thermostat		Entrée				Réponse de l'unité intérieure (mode/chauffeur/ventilateur)	
Ventilateur (automatique/marche)	MODE (refroidissement/chauffage/marche)	Fonctionnement	Ventilateur [G]	Chauffage [W]	Refréidissement [V]		
-	-	0	-	-	-	Désactiver le fonctionnement	
Automatique	Arrêt	1	0	0	0	Arrêt	
	Refréidissement	RT > SP	1	1	0	1	Refréidissement/marche/marche
		RT < SP	1	0	0	0	Activer
	Chauffage	RT < SP	1	1	1	0	Chauffage/marche/marche
RT > SP		1	0	0	0	Arrêt	
Marche	Ventilateur	1	1	0	0	Ventilateur/arrêt/marche	
	Refréidissement	RT > SP	1	1	0	1	Refréidissement/marche/marche
		RT < SP	1	1	0	0	Ventilateur/arrêt/marche
	Chauffage	RT < SP	1	1	1	0	Chauffage/marche/marche
RT > SP		1	1	0	0	Ventilateur/arrêt/marche	

※ RT : Température ambiante  
 ※ SP : Réglage de température

### Remarques

- En fonction du modèle, la logique du ventilateur de l'unité intérieure peut retarder momentanément le fonctionnement du ventilateur pendant un appel de chauffage en démarrage à froid. Cette fonction permet à la bobine de l'unité intérieure de chauffer avant le fonctionnement du ventilateur sur certains modèles d'unité intérieure.
- Actuellement, les thermostats à résistance anticipatrice ne sont pas pris en charge.
- Vérifiez la documentation sur le thermostat choisi, pour que la logique corresponde à ce qui est indiqué dans le tableau ci-dessus.

## ■ Pour un thermostat de pompe à chaleur avec entrée du signal sur borne O

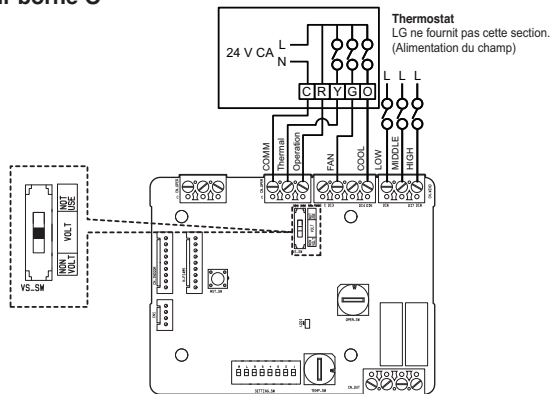

Commutateur système et ventilateur du thermostat		Entrée				Réponse de l'unité intérieure (mode/chauffage/ventilateur)	
Ventilateur (automatique/marche)	MODE (refroidissement/chauffage/arrêt)	Fonctionnement	Chaleur [Y]	Ventilateur [G]	Refroidissement [O]		
-	-	0	-	-	-	Désactiver le fonctionnement	
Automatique	Arrêt	1	0	0	0	Arrêt	
	Refroidissement	RT > SP	1	1	0	1	Refroidissement/marche/marche
		RT < SP	1	0	0	1	Arrêt
	Chauffage	RT < SP	1	1	0	0	Chauffage/marche/marche
RT > SP		1	0	0	0	Arrêt	
Marche	Ventilateur	1	0	1	0	Ventilateur/arrêt/marche	
	Refroidissement	RT > SP	1	1	1	1	Refroidissement/marche/marche
		RT < SP	1	0	1	1	Ventilateur/arrêt/marche
	Chauffage	RT < SP	1	1	1	0	Chauffage/marche/marche
RT > SP		1	0	1	0	Ventilateur/arrêt/marche	

※ RT : Température ambiante  
※ SP : Réglage de température

### Remarques

- Les thermostats qui ferment les contacts O ou B pendant l'appel de refroidissement ou de chauffage uniquement n'ont pas été vérifiés. La fermeture des contacts O ou B doit être maintenue pendant la sélection respective du cycle/mode.
- En fonction du modèle, la logique du ventilateur de l'unité intérieure peut retarder momentanément le fonctionnement du ventilateur pendant un appel de chauffage en démarrage à froid. Cette fonction permet à la bobine de l'unité intérieure de chauffer avant le fonctionnement du ventilateur sur certains modèles d'unité intérieure.
- Actuellement, les thermostats à résistance anticipatrice ne sont pas proposés.
- Vérifiez la documentation sur le thermostat choisi, pour que la logique corresponde à ce qui est indiqué dans le tableau ci-dessus.

## ■ Pour un thermostat de pompe à chaleur avec entrée du signal sur borne B

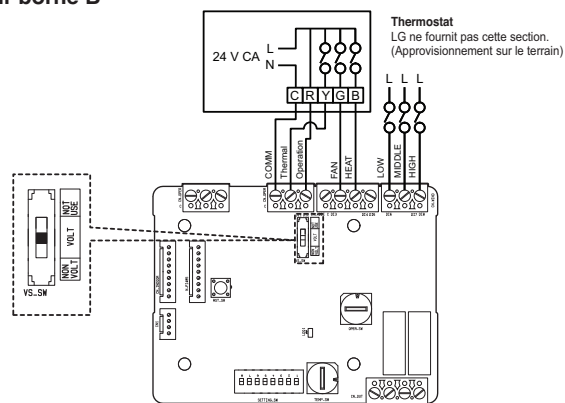

Commutateur système et ventilateur du thermostat		Entrée				Réponse de l'unité intérieure (mode/chauffage/ventilateur)	
Ventilateur (automatique/marche)	MODE (refroidissement/chauffage/arrêt)	Fonctionnement	Chaleur [Y]	Ventilateur [G]	Chauffage [B]		
-	-	0	-	-	-	Désactiver le fonctionnement	
Automatique	Arrêt	1	0	0	0	Arrêt	
	Refroidissement	RT > SP	1	1	0	0	Refroidissement/marche/marche
		RT < SP	1	0	0	0	Arrêt
	Chauffage	RT < SP	1	1	0	1	Chauffage/marche/marche
RT > SP		1	0	0	1	Arrêt	
Marche	Arrêt	1	0	1	0	Ventilateur/arrêt/marche	
	Refroidissement	RT > SP	1	1	1	0	Refroidissement/marche/marche
		RT < SP	1	0	1	0	Ventilateur/arrêt/marche
	Chauffage	RT < SP	1	1	1	1	Chauffage/marche/marche
RT > SP		1	0	1	1	Ventilateur/arrêt/marche	

※ RT : Température ambiante  
※ SP : Réglage de température

### Remarques

- Les thermostats qui ferment les contacts O ou B pendant l'appel de refroidissement ou de chauffage uniquement n'ont pas été vérifiés. La fermeture des contacts O ou B doit être maintenue pendant la sélection respective du cycle/mode.
- En fonction du modèle, la logique du ventilateur de l'unité intérieure peut retarder momentanément le fonctionnement du ventilateur pendant un appel de chauffage en démarrage à froid. Cette fonction permet à la bobine de l'unité intérieure de chauffer avant le fonctionnement du ventilateur sur certains modèles d'unité intérieure.
- Actuellement, les thermostats à résistance anticipatrice ne sont pas proposés.
- Vérifiez la documentation sur le thermostat choisi, pour que la logique corresponde à ce qui est indiqué dans le tableau ci-dessus.

## ■ Fonctionnalité de suivi de la température en mode Thermostat

: établit périodiquement une température cible en fonction de la température intérieure à partir du climatiseur intérieur et de la valeur delta, et transfère une valeur de température cible de renouvellement au climatiseur intérieur.

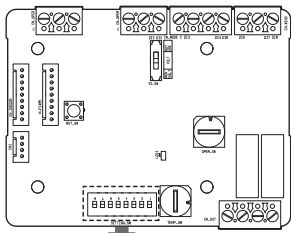

SETTING_SW	Fonction	Arrêt	Marche	
SW 1	Entrée universelle (EU)	Désactivée	Activée	
SW 2	Entrée universelle Type	Tension	Résistance	
SW 3	Température suivi	Désactivée	Activée	
SW 4				
SW 5	Suivi de la différence de température	SW 5	VALEUR RÉGLÉE	
		Désactivé	Désactivé	±8 °F (±4 °C)
		Activé	Désactivé	±6 °F (±3 °C)
		Désactivé	Activé	±4 °F (±2 °C)
	Activé	Activé	±2 °F (±1 °C)	
SW 7	Suivi de la période	SW 7	VALEUR RÉGLÉE	
		Désactivé	Désactivé	3 minutes
		Activé	Désactivé	5 minutes
		Désactivé	Activé	10 minutes
	Activé	Activé	20 minutes	

### Remarques

- La valeur de consigne de la température en Fahrenheit est le double de la valeur de consigne de la température en Celsius.
- Nouvelle température cible lors du processus de refroidissement = Température ambiante - Suivi de la différence de température
- Nouvelle température cible lors du processus de chauffage = Température ambiante + Suivi de la différence de température

## ■ Exemple de fonctionnement

: Lorsque la valeur de décalage est réglée à ±6 °F (±3 °C), la valeur de la période est de 3 minutes.

	Période 1 (3 minutes)	Période 2 (3 minutes)	Période 3 (3 minutes)	Période 4 (3 minutes)	Période 5 (3 minutes)
Fonctionnement du thermostat	Refroidissement activé	Refroidissement désactivé	Chauffage activé	Chauffage désactivé	Ventilateur seulement
Fonctionnement du climatiseur intérieur	Refroidissement	Climatiseur intérieur éteint ou mode Ventilateur	Chauffage	Climatiseur intérieur éteint ou mode Ventilateur	Mode Ventilateur
Température de la pièce	70 °F(21 °C)	72 °F(22 °C)	64 °F(18 °C)	80 °F(27 °C)	Sans importance
Température cible	Descendre à 64 °F(18 °C)	Pas de changement	Monter à 70 °F(21 °C)	Pas de changement	Pas de changement

## Contrôle de l'unité intérieure

■ Pour vérifier si l'unité intérieure fonctionne : voir ci-dessous et connectez-vous au dispositif de commande que vous voulez contrôler.

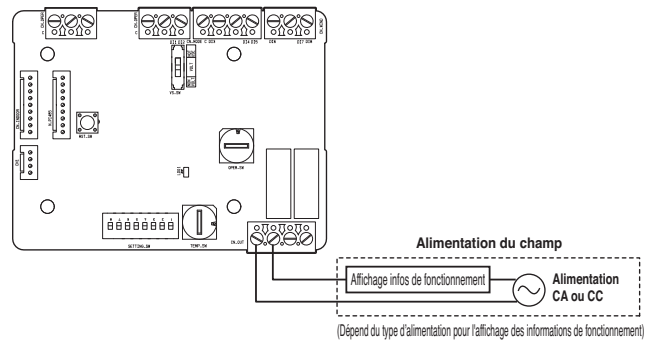

■ Pour vérifier si l'unité est en condition d'erreur : voir ci-dessous et connectez-vous au dispositif de commande que vous voulez contrôler.

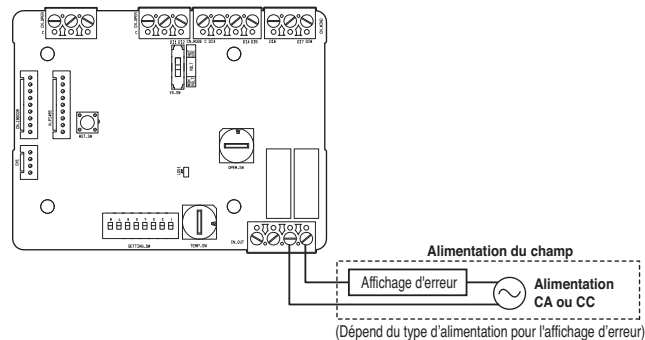

## ⚠ ATTENTION

L'alimentation sur site ne doit pas utiliser une tension supérieure à 12 V CC (0,5 A), 24 V CA, (0,5 A).

**Tableau des fonctions du signal d'entrée (pour l'unité AWHP intérieure)**

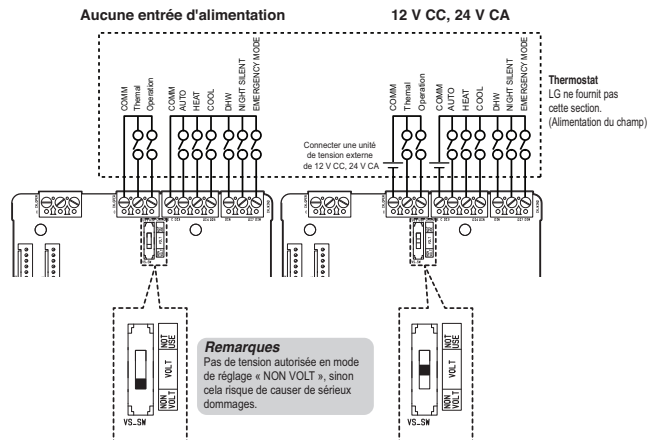

CN_OPER		CN_MODE			Fonction
Operation	Thermal	AUTO	HEAT	COOL	
1	1	0	0	0	S.O.
1	1	0	0	1	FROID
1	1	0	1	0	CHALEUR
1	1	0	1	1	S.O.
1	1	1	0	0	AUTO
1	1	1	0	1	S.O.
1	1	1	1	0	S.O.
1	1	1	1	1	S.O.

※ Si l'entrée Operation était 0 (opération stop), l'entrée Thermal et l'entrée CN\_MODE ne fonctionnent pas.

※ Si l'entrée Thermal était 0 (arrêt thermique), l'entrée CN\_MODE ne fonctionne pas.

CN_WIND	Fonction
DHW	Activé
	Désactivé
NIGHT SILENT	Activé
	Désactivé
EMERGENCY MODE	Activé
	Désactivé

※ Si l'entrée Operation et l'entrée DHW étaient toutes deux à 0 (arrêt, arrêt), l'entrée Night silent et l'entrée Emergency mode ne fonctionnent pas.



LG Electronics Inc.  
Manufacturer: LG Electronics Inc. Changwon 2nd factory, 84, Wanam-ro,  
Seongsan-gu, Changwon-si, Gyeongsangnam-do, KOREA

US	Please call the installing contractor of your product, as warranty service will be provided by them.
CANADA	Service call Number # : (888) LG Canada, (888) 542-2623 Numéro pour les appels de service : LG Canada, 1-888-542-2623