



MANUEL D'UTILISATION

CLIMATISEUR



Veillez lire attentivement le présent manuel de l'utilisateur avant de faire fonctionner l'appareil et conservez-le à portée de la main pour le consulter en tout temps.

TYPE: CLIMATISEUR

www.lg.com

<http://www.lghvac.com>

Copyright © 2020 - 2021 LG Electronics Inc. Tous droits réservés.

TABLE DES MATIÈRES

3 CONSIGNES DE SÉCURITÉ

3 DIRECTIVES DE SÉCURITÉ IMPORTANTES

7 APERÇU DU PRODUIT

9 PRÉPARATION À L'INSTALLATION

9 Contenu de la trousse d'installation

9 Outils et matériaux requis

10 INSTALLATION

10 Comment installer l'appareil

11 Comment connecter le cordon d'alimentation

12 Instructions pour le démontage de l'appareil

12 Informations électriques

14 Sécurité électrique

15 Sous-base (Optionnel)

17 FONCTIONNEMENT

17 Avant la mise en marche

18 Contrôles Manuels

19 Panneau de commande

20 Commandes supplémentaires

25 Auto diagnostic

27 FONCTIONS INTELLIGENTES

27 Application LG ThinQ

29 Smart Diagnosis

30 ENTRETIEN

30 Filtre à Air

31 Filtre de la ventilation

32 Unité

32 Compresseur/ Moteur du Ventilateur

32 GRILLAGE AVANT

33 DÉPANNAGE

33 Avant d'appeler le service d'entretien

33 Bruits normaux pendant le fonctionnement

36 GARANTIE (CANADA)

CONSIGNES DE SÉCURITÉ

VEUILLEZ LIRE TOUTES LES DIRECTIVES AVANT D'UTILISER L'APPAREIL.

Votre sécurité et la sécurité des autres sont très importantes.

Ce manuel et votre appareil comportent de nombreux consignes relatifs à la sécurité. Lisez et respectez toujours toutes les consignes relatives à la sécurité.

-  Ceci est le symbole d'alerte de sécurité.
Ce symbole vous alerte de dangers potentiels qui peuvent causer la mort ou des blessures. Tous les consignes relatifs à la sécurité suivent le symbole d'alerte de sécurité et le mot AVERTISSEMENT ou MISE EN GARDE.

Voici le message que ces mots véhiculent :

AVERTISSEMENT

Vous pourriez être tué ou gravement blessé si vous ne suivez pas les consignes.

MISE EN GARDE

Vous pourriez être blessé ou vous pourriez endommager l'appareil si vous ne suivez pas les consignes.

Tous les consignes relatifs à la sécurité vous indiqueront la nature du danger potentiel, de quelle façon réduire le risque de blessure et ce qui peut se produire si vous ne suivez pas les instructions.

DIRECTIVES DE SÉCURITÉ IMPORTANTES

AVERTISSEMENT

Pour réduire les risques d'explosion, d'incendie, de décès, de décharge électrique, de brûlure ou de blessures corporelles lors de l'utilisation de cet appareil, vous devez toujours suivre les précautions de base, y compris ce qui suit.

Proposition 65 de la Californie

- Ce produit contient des produits chimiques reconnus par l'État de Californie comme provoquant des cancers et des malformations congénitales ou d'autres problèmes de reproduction. Lavez-vous les mains après avoir manipulé l'appareil.

INSTALLATION

- Avant d'être utilisé, l'appareil doit être installé correctement, conformément aux directives données dans ce manuel.
- Communiquez avec un technicien autorisé pour la réparation ou l'entretien de cet appareil.
- Communiquez avec un installateur pour installer cet appareil.
- Lorsque le cordon d'alimentation doit être remplacé, les travaux de remplacement doivent être effectués par du personnel autorisé utilisant uniquement des pièces de rechange authentiques.
- L'installation doit être effectuée conformément au code électrique national par un personnel agréé et qualifié uniquement.
- Branchez l'appareil sur un circuit d'alimentation de puissance nominale adéquate et qui est protégé et dimensionné pour éviter une surcharge électrique.

- Branchez toujours l'appareil dans une prise électrique mise à la terre.
- Ne coupez ou n'enlevez jamais la troisième broche (la broche de mise à la terre) du cordon d'alimentation.
- Lorsque vous installez ou déplacez l'appareil, soyez prudent et évitez de pincer, d'écraser ou d'endommager le cordon d'alimentation.
- Branchez correctement dans la prise électrique.
- Ne modifiez pas et ne prolongez pas le cordon d'alimentation.
- Ne démarrez pas ou n'arrêtez pas l'appareil en branchant ou en débranchant le cordon d'alimentation.
- Si le cordon d'alimentation ou la fiche d'alimentation sont endommagés, faites-les remplacer par un technicien autorisé en utilisant des pièces de rechange autorisées.
- Utilisez un circuit dédié.
- N'essayez pas de démonter ou de modifier le produit.
- Veuillez suivre toutes les procédures de sécurité recommandées par l'industrie, ce qui inclut le port de lunettes de sécurité et de gants longs.
- Soyez prudent lorsque vous déballez et que vous installez l'appareil. Les bords du produit peuvent être tranchants.
- Débranchez le cordon d'alimentation ou le disjoncteur avant d'installer ou d'entretenir l'appareil.
- Gardez les matériaux d'emballage hors de la portée des enfants. Ces matériaux peuvent présenter un risque de suffocation pour les enfants.
- Entrez et installez l'appareil là où il ne sera pas exposé au gel ou à des intempéries.
- N'entrez pas et n'utilisez pas d'essence ou d'autres gaz et liquides inflammables à proximité de cet appareil ou de tout autre appareil.
- N'installez pas l'unité dans des atmosphères potentiellement explosives.

FONCTIONNEMENT

- Le climatiseur n'est pas conçu pour être utilisé sans surveillance par de jeunes enfants ou des personnes handicapées.
- Les jeunes enfants doivent être sous la surveillance d'un adulte afin de s'assurer qu'ils ne jouent pas avec le climatiseur.
- N'utilisez cet appareil qu'aux fins prévues.
- N'essayez jamais de faire fonctionner cet appareil s'il est endommagé, défaillant, partiellement démonté ou si des pièces sont manquantes ou brisées, ce qui comprend le fait que le cordon d'alimentation ou la fiche soient endommagés.
- Réparez ou remplacez immédiatement tous les cordons d'alimentation qui sont devenus effilochés ou autrement endommagés.
- N'utilisez pas un cordon qui présente des fissures ou des traces d'abrasion sur sa longueur ou aux extrémités.
- Ne faites pas passer le cordon d'alimentation sous des tapis ou des matelas où on pourrait marcher dessus et l'endommager.
- Évitez que le cordon d'alimentation se retrouve sous des objets lourds tels que des tables ou des chaises.
- Ne placez pas le cordon d'alimentation près d'une source de chaleur.
- N'utilisez pas un adaptateur et ne branchez pas le produit dans une prise de courant commune.
- Ne modifiez pas les commandes.

- Si vous entendez un son étrange ou que vous détectez une odeur de produit chimique, de brûlé ou de fumée provenant de l'appareil, débranchez-le immédiatement et communiquez avec le centre d'information à la clientèle de LG Electronics.
- Ne débranchez jamais l'appareil en tirant sur le cordon d'alimentation. Tenez toujours la fiche fermement pour la retirer de la prise.
- Ne saisissez pas le cordon d'alimentation ou ne touchez pas aux commandes de l'appareil si vos mains sont mouillées.
- Si de l'eau entre dans le produit, coupez l'alimentation du circuit principal, puis débranchez le produit et communiquez avec un centre de service.
- Si le produit a été immergé, communiquez avec le centre d'information à la clientèle de LG Electronics pour obtenir des instructions avant de reprendre l'utilisation.
- Débranchez le produit lorsqu'il n'est pas utilisé pendant de longues périodes.
- Débranchez le produit avant de le nettoyer.
- En cas de fuite de gaz (gaz propane, etc.), n'utilisez pas ce produit ni tout autre appareil. Ouvrez une fenêtre ou une porte pour faire ventiler la zone immédiatement.
- Cet appareil n'est pas destiné à être utilisé par des personnes (y compris des enfants) ayant des capacités physiques, sensorielles ou mentales réduites, ou un manque d'expérience et de connaissances, à moins d'être sous surveillance ou d'avoir reçu des instructions concernant l'utilisation de l'appareil de la part d'une personne responsable de leur sécurité.
- L'intérieur du produit doit être nettoyé par un centre de service ou un détaillant agréé.
- N'utilisez pas de détergent à base de solvant sur le produit. Cela pourrait entraîner des dommages ou de la corrosion, le bris de l'appareil, une électrocution ou un incendie.

CONSIGNES DE MISE À LA TERRE

- Le cordon d'alimentation de cet appareil est doté d'une fiche à trois broches (mise à la terre). Utilisez-le avec une prise murale standard à trois fentes (mise à la terre) afin de minimiser les risques de décharge électrique. Le client doit faire vérifier la prise murale et le circuit par un électricien qualifié pour s'assurer que la prise est correctement mise à la terre. **NE COUPEZ PAS ET NE RETIREZ PAS LA BROCHE DE MISE À LA TERRE DU CÂBLE D'ALIMENTATION.**
 - Si l'appareil est débranché occasionnellement : en raison des risques pour la sécurité, nous déconseillons fortement l'utilisation d'une fiche d'adaptation. Cependant, si vous souhaitez utiliser un adaptateur, un BRANCHEMENT TEMPORAIRE peut être effectué. Utilisez un adaptateur homologué UL, vendu dans la plupart des quincailleries locales. La grande fente de l'adaptateur doit être alignée avec la grande fente de la prise murale pour respecter la polarité lors du branchement.
- L'installation de la borne de mise à la masse de l'adaptateur sur la vis d'obturation de la prise murale ne met pas l'appareil à la masse à moins que cette vis d'obturation soit en métal et isolée et que la prise murale soit mise à la masse via le circuit électrique. Le client doit faire vérifier le circuit par un technicien qualifié pour s'assurer que la prise est correctement mise à la masse.
- Débranchez le cordon d'alimentation de l'adaptateur en les tenant chacun par une main. Sinon, la borne de mise à la terre de l'adaptateur pourrait se briser. N'utilisez pas l'appareil si la fiche d'adaptation est brisée.
 - Si l'appareil est souvent débranché : n'utilisez pas de fiche d'adaptation dans ces situations. Le fait de débrancher le cordon d'alimentation fréquemment peut éventuellement entraîner la rupture de la borne de mise à la terre. La prise murale doit plutôt être remplacée par une prise à trois fentes (mise à la terre).

MISE EN GARDE

Afin de réduire le risque de blessures corporelles mineures ou modérées, de dysfonctionnement ou de dommages au produit ou à la propriété lors de l'utilisation de cet appareil, respectez les précautions de base qui suivent.

INSTALLATION

- Lorsque vous installez le produit, veillez à ce que l'air évacué ou la condensation n'endommagent pas les biens se trouvant à proximité.
- Suivez les consignes d'installation à la lettre pour éviter les vibrations excessives ou les fuites d'eau.
- Le câblage des bâtiments en aluminium peut présenter des problèmes particuliers; consultez un électricien qualifié.

FONCTIONNEMENT

- Cet appareil n'est pas destiné à être utilisé comme un système de réfrigération de précision. Ne l'utilisez pas à des fins telles que pour prendre soin d'animaux domestiques, conserver des aliments ou entretenir des machines de précision ou des œuvres d'art.
- Lorsque vous installez ou déplacez l'appareil, soyez prudent et évitez de pincer, d'écraser ou d'endommager le cordon d'alimentation.
- Assurez-vous que l'entrée et la sortie d'air ne sont pas obstruées.
- Utilisez un chiffon doux pour nettoyer l'appareil. N'utilisez pas de cires, de diluants ni de détergents puissants.
- Ne montez pas sur l'appareil et ne placez pas d'objets lourds sur le dessus de l'appareil.
- Ne faites pas fonctionner l'appareil si le filtre n'est pas correctement installé.
- Ne buvez pas l'eau évacuée par l'appareil.
- Assurez-vous de ventiler suffisamment lorsque le climatiseur et un appareil de chauffage tel qu'un radiateur sont utilisés simultanément.
- L'exposition directe au flux d'air pendant une période prolongée peut nuire à votre santé.
- N'exposez pas les personnes, les animaux ou les plantes à l'air froid ou chaud du climatiseur pendant des périodes prolongées.

ENTRETIEN

- Nettoyez le filtre toutes les deux semaines.
- Ne touchez jamais aux parties métalliques du climatiseur en retirant le filtre à air.
- N'utilisez jamais d'agents nettoyants puissants ni de solvants et ne pulvérisez pas d'eau lors du nettoyage du climatiseur.
Utilisez un chiffon doux.

APERÇU DU PRODUIT

⚠ AVERTISSEMENT

- Ce conditionneur d'air doit être installé en conformité avec le Code national de l'électricité. La grille métallique déployée doit être utilisée pour améliorer les performances des unités PTAC et PTHP. Aux fins d'installation et pour offrir une meilleure apparence, une Grille postérieure en aluminium ou Grillage arrière de l'architecture peut être utilisée avec les unités PTAC et PTHP.

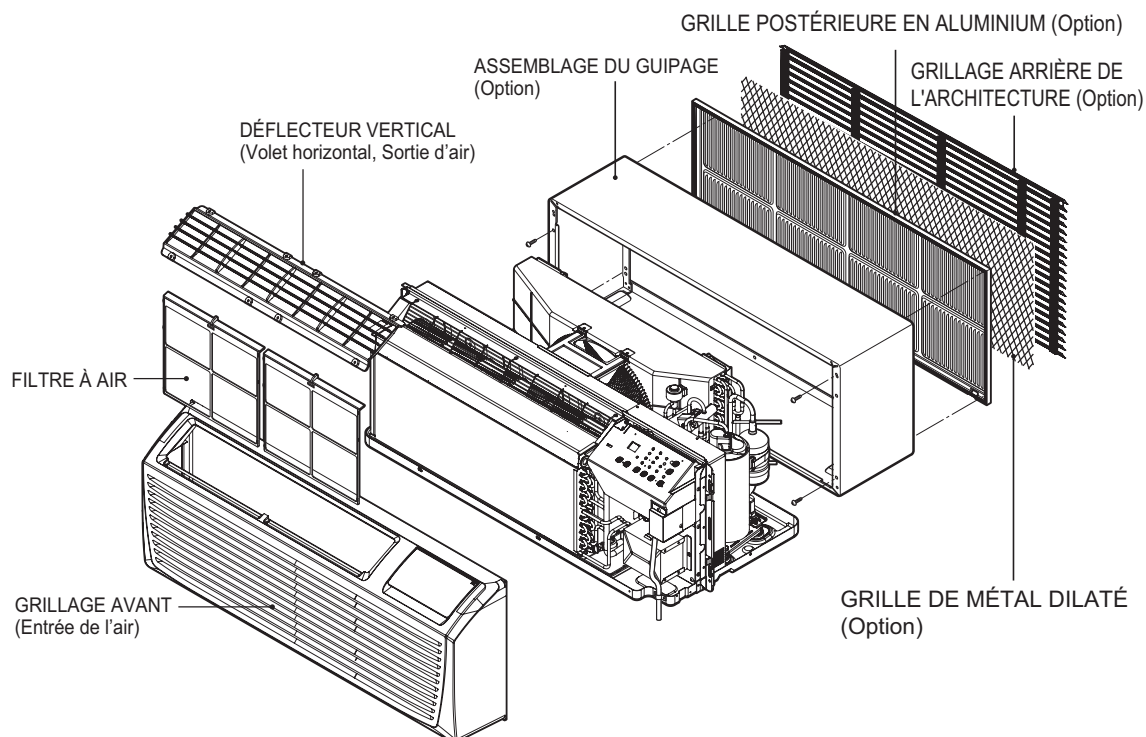

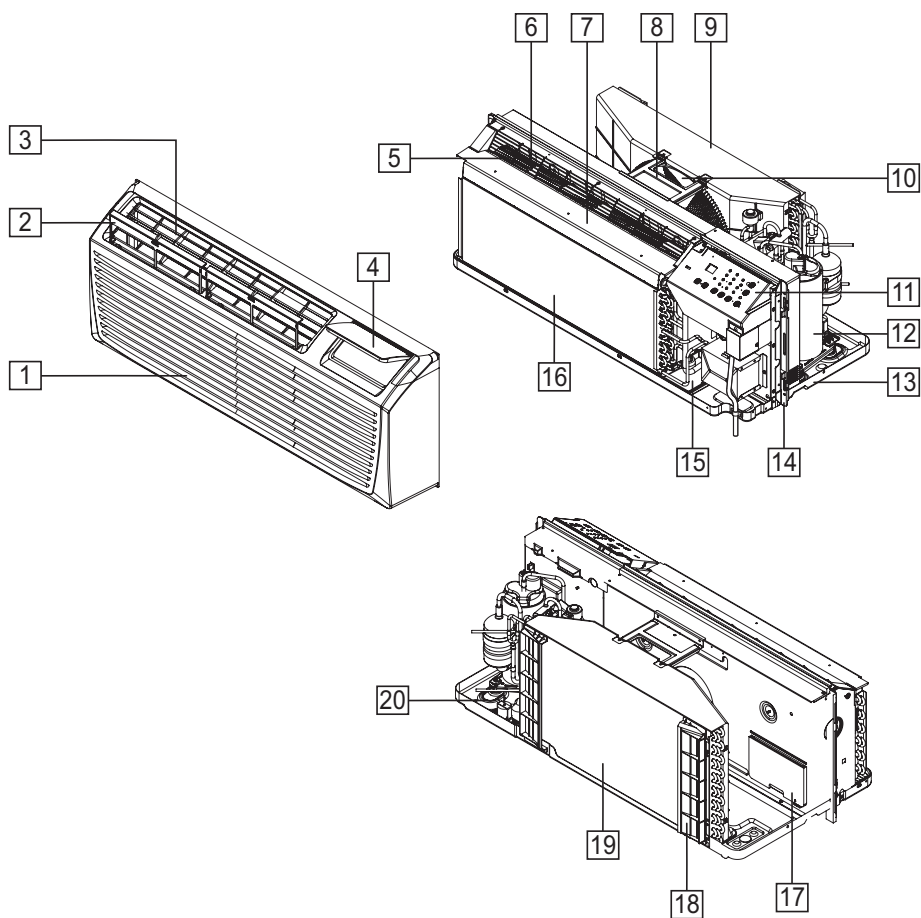

- | | | | | | | | |
|---|---------------------|----|-------------|----|-----------------------|----|----------------------|
| 1 | Grillage avant | 6 | Ventilateur | 11 | Boîtier de commande | 16 | Évaporateur |
| 2 | Filtre à Air | 7 | Couvercle | 12 | Compresseur | 17 | Volet du ventilateur |
| 3 | Grille d'évacuation | 8 | Pont | 13 | Base de condensation | 18 | Grille arrière |
| 4 | Porte | 9 | Épaulement | 14 | Support | 19 | Condensateur |
| 5 | Filet, métal | 10 | Ventilateur | 15 | Évacuation du plateau | 20 | Clapet d'évacuation |

PRÉPARATION À L'INSTALLATION

Contenu de la trousse d'installation

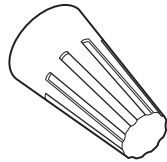

Capuchons de connexion
(7)

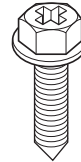

Vis
(6)

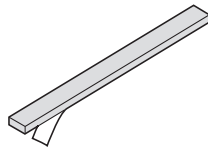

Bande d'isolation

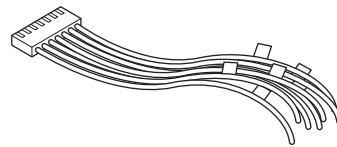

Harnais pour thermostat mural

Outils et matériaux requis



Tournevis cruciforme



Couteau à découper

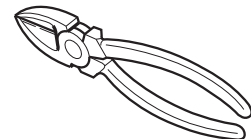

Pincés coupantes

INSTALLATION

Comment installer l'appareil

- 1 Vous devez mesurer les dimensions du manchon mural. Vous pouvez installer le nouveau climatiseur selon ces instructions afin d'assurer un meilleur rendement. Toutes les parois utilisées pour installer l'appareil doivent être en bonnes conditions et la grille arrière (vendue séparément) qui est fixée solidement au manchon ou à la bride de la douille de fixation du nouveau conditionneur d'air.

Dimension of air conditioner

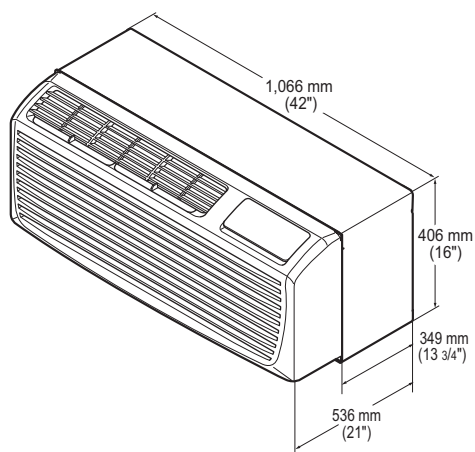

Dimensions de l'ensemble de guipage (en option)

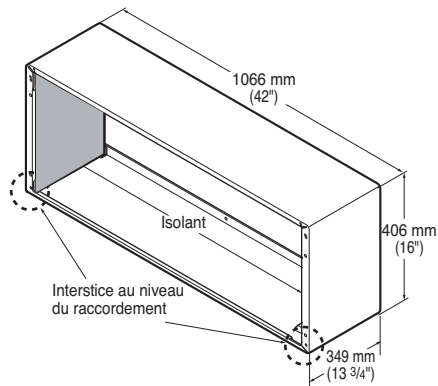

- 2 Pour éviter la vibration et le bruit, assurez-vous que l'appareil est installée solidement et fermement.
- 3 Lors de l'installation du manchon et de la grille frontale, assurez-vous qu'il n'y ait pas d'obstacle dans un périmètre d'environ 21" à l'avant et à l'arrière du manchon et de la grille frontale, pouvant gêner le rayonnement de la chaleur et le flux d'air d'évacuation.
- 4 Une bande d'isolation doit être fixée. La bande d'isolation est fournie avec le boîtier.

- 5 Après le montage du manchon et du grillage, l'écart entre ces deux pièces devrait être de plus de 50,8 cm (20 po). (voir la figure 1.)

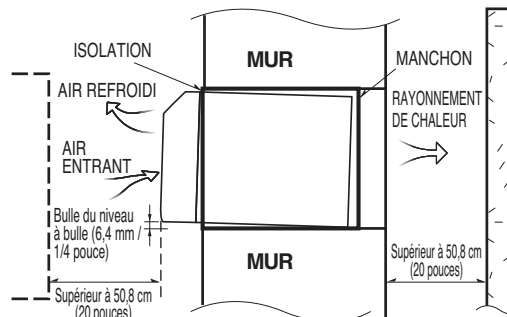
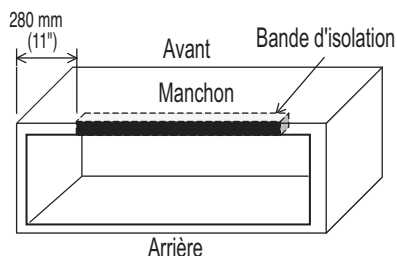

Figure 1

- 6 Retirez la bande d'isolation de la partie supérieure l'emballage de l'appareil.
- 7 Fixez la bande d'isolation à l'arrière de la partie supérieure du manchon mural.



⚠ MISE EN GARDE

- Deux personnes sont nécessaires pour soulever le conditionneur d'air, il est LOURD.
- Avant l'installation, vérifiez l'isolant à l'intérieur du manchon. S'il n'y a pas d'isolant, mettez-la en place.
- Vérifiez qu'il n'y a pas d'interstice au niveau du coin inférieur du raccordement du manchon. S'il y en a un, bouchez-le avec du mastic.

Comment connecter le cordon d'alimentation

- 1** Enlevez la grillage avant en la tirant par la partie inférieure pour la libérer. Puis, soulevez-la le long de la partie avant supérieure de l'appareil.

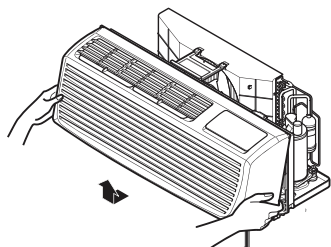

- 2** Enlevez le couvercle en dévissant les deux vis de la partie avant.

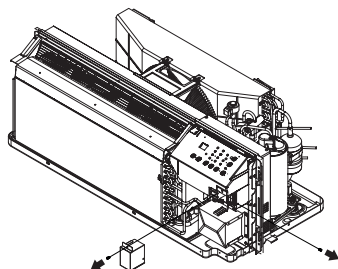

- 3** Branchez le cordon d'alimentation, puis fixez-le au bac inférieur avec des vis.

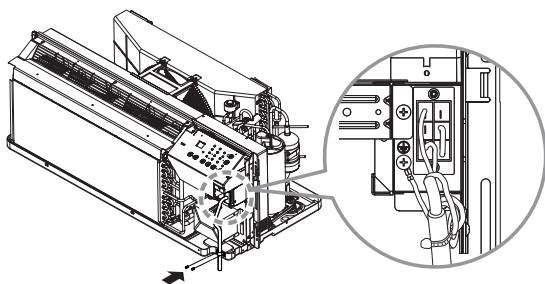

* Vous devez fixer un fil de mise à la terre au couvercle à l'aide d'une vis de mise à la terre.

- 4** Remettez le couvercle en place à l'aide des vis. Serrez solidement.

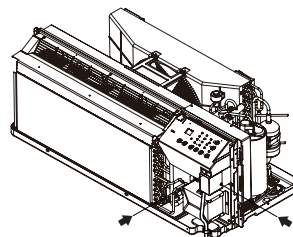

- 5** Faire glisser l'appareil dans le guipage et assurez-le avec 4 vis à mettre dans les trous de la partie supérieure prévus à cet effet.

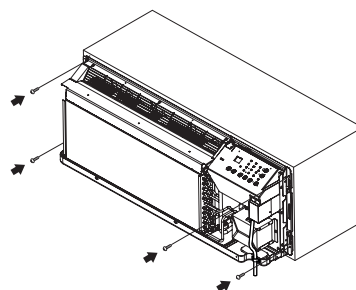

- 6** Réinstallez la grille frontale en l'accrochant sur la partie supérieure de l'appareil et en poussant sur la partie inférieure.

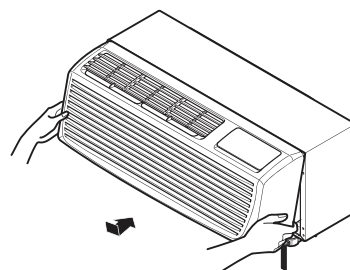

CLASSIFICATION DU DISPOSITIF DE CHAUFFAGE ÉLECTRIQUE (CONFIGURATION BASÉE SUR LE CORDON ÉLECTRIQUE)

N° DU CORDON ÉLECTRIQUE	TENSION	WATTS DU DISPOSITIF DE CHAUFFAGE	COURANT ÉLECTRIQUE DU DISPOSITIF DU CHAUFFAGE	GROSSEUR MAX. DU FUSIBLE	COURANT ADMISSIBLE MIN. DU CIRCUIT
AYUH2315	230/208 V	2 000/1 650 W	9.2/8.4 A	15 A	11.9 A
AYUH2320	230/208 V	3 000/2 450 W	13.5/12.3 A	20 A	17.2 A
AYUH2330	230/208 V	5 000/4 000 W	22.1/20.2 A	30 A	28.0 A

Instructions pour le démontage de l'appareil

Grillage avant

- 1 Pour retirer celle-ci tirez vers vous la partie inférieure et soulevez-la. Pour remonter l'appareil, suivez la procédure inverse du démontage.
- 2 Pour remonter la grillage avant, engagez les pattes dans la partie supérieure de l'appareil et poussez la partie inférieure de la grille avant jusqu'à ce que les clips soient verrouillés en place.

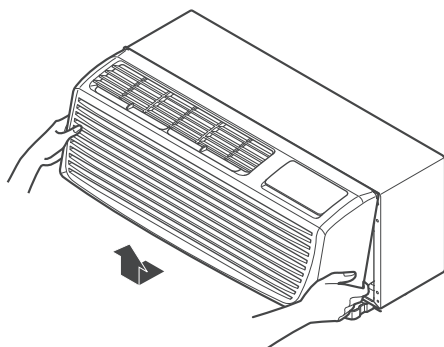

Angle des fentes d'aération

- Ce climatiseur (PTAC) décharge l'air au-dessus de l'appareil par l'intermédiaire de la grille à 2 volets. L'appareil sort de l'usine avec ces volets à 40° par rapport à la verticale. En position alternative ces volets seront à 15° par rapport à la verticale.

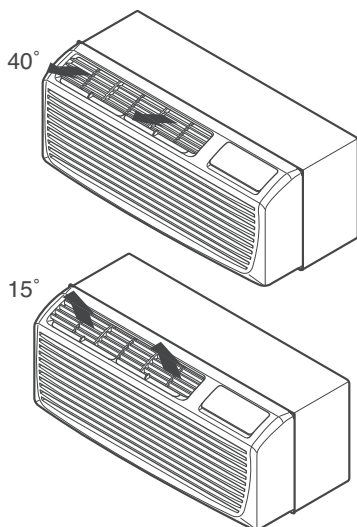

- Pour ajuster la direction de l'air enlevez la grille frontale. Retirez les 4 vis qui fixent la grille de décharge d'air à la grille frontale. Déplacer la grille de décharge à 180° puis refixez-la à la grille frontale avec les 4 vis.

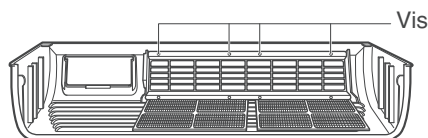

⚠ AVERTISSEMENT

- Avant d'ouvrir ou de démonter l'appareil, mettez L'INTERRUPTEUR D'ALIMENTATION de l'appareil sur OFF (arrêt) et débranchez le cordon d'alimentation.

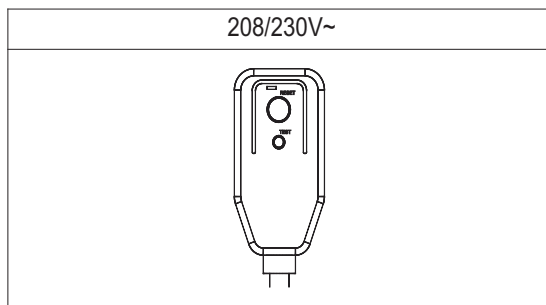

Informations électriques

Le cordon d'alimentation peut être équipé d'un interrupteur. Le boîtier du connecteur est équipé d'un bouton de test et d'un bouton de réinitialisation. L'appareil doit être testé régulièrement. Pour cela, appuyez d'abord sur le bouton **TEST**, puis sur le bouton **RESET**. Si le bouton **TEST** ne se déclenche pas ou si le bouton **RESET** ne reste pas enclenché, arrêtez d'utiliser le climatiseur et contactez un technicien qualifié.



REMARQUER

La forme peut varier selon le modèle.

Utilisez une prise secteur murale	Alimentation	Modèle appliqué
 <p>Prise standard 208 à 230 V / 15A, avec prise de terre (3 fils)</p>	Utilisez un fusible temporisé de 15 A ou un disjoncteur de 15 A. Disjoncteur.	LP073IHP.AK3GEUS, LP093IHP.AK3GEUS, LP123IHP.AK3GEUS, LP153IHP.AK3GEUS
 <p>Prise standard 208 à 230 V / 20A, avec prise de terre (3 fils)</p>	Utilisez un fusible temporisé de 20 A ou un disjoncteur de 20 A. Disjoncteur.	
 <p>Prise standard 208 à 230 V / 30A, avec prise de terre (3 fils)</p>	Utilisez un fusible temporisé de 30 A ou un disjoncteur de 30 A. Disjoncteur.	

AVERTISSEMENT

- Cet appareil doit être installé conformément au Code national de l'électricité.
- L'utilisation de rallonges pourrait entraîner des blessures graves ou la mort.
 - N'utilisez pas de rallonge avec ce climatiseur.
 - N'utilisez pas de parasurtenseurs ou d'adaptateurs multiprises avec ce climatiseur.
- N'appuyez jamais sur le bouton TEST pendant le fonctionnement. Cela pourrait endommager la fiche.
 - Ne retirez pas, ne modifiez pas ou n'immergez pas cette prise. Si l'appareil se déclenche, la cause doit être corrigée avant toute nouvelle utilisation.

MISE EN GARDE

- Les conducteurs à l'intérieur du cordon sont entourés d'un blindage qui contrôle le courant de fuite. Ce blindage n'est pas relié à la terre. Examinez régulièrement l'état du cordon afin de vérifier que le cordon n'est pas endommagé. N'utilisez pas cet appareil si le blindage devient exposé. Faites attention aux risques de chocs électriques ! Cet élément ne peut pas être réparé. Le fait d'ouvrir la partie scellée de cet appareil a pour effet d'annuler toutes les garanties et les possibilités de réclamation. Cet élément n'est pas destiné à être utilisé comme un Unité Marche/Arrêt.

REMARQUER

N'UTILISEZ PAS DE CORDON PROLONGATEUR AVEC LES APPAREILS FONCTIONNANT SOUS 208/230V.

Toutes les connexions doivent être effectuées conformément aux normes et réglementations électriques en vigueur dans votre région. Les installations électriques en fils d'aluminium peuvent présenter des problèmes particuliers.

Consultez un technicien qualifié.

Sécurité électrique

IMPORTANT

(VEUILLEZ LIRE CES INFORMATIONS ATTENTIVEMENT)

POUR LA SÉCURITÉ DES UTILISATEURS, CET APPAREIL DOIT ÊTRE CORRECTEMENT RELIÉ À LA TERRE

Le cordon d'alimentation (vendu séparément) de cet appareil est doté d'une fiche à trois broches (mise à la terre).

Utilisez ce connecteur avec une prise secteur murale appropriée (avec mise à la terre), afin de limiter les risques de choc électrique.

L'utilisateur doit faire vérifier la prise secteur murale par un électricien qualifié pour s'assurer que la prise est correctement reliée à la terre.

DO NOT CUT OR REMOVE THE THIRD (GROUND) PRONG FROM THE POWER PLUG.

A. SITUATIONS OÙ L'APPAREIL EST DÉBRANCHÉ DE TEMPS EN TEMPS

En raison des risques potentiels concernant la sécurité, nous déconseillons vivement l'utilisation d'une fiche d'adaptation (adaptateur).

Toutefois, il est possible d'utiliser une fiche d'adaptation pour effectuer un BRANCHEMENT TEMPORAIRE.

Utilisez un adaptateur homologué UL, disponible dans la plupart des quincailleries.

La broche la plus large de l'adaptateur doit être alignée avec l'orifice le plus large de la prise pour respecter les polarités.

⚠ MISE EN GARDE

- Le fait de relier la broche de terre de l'adaptateur à la vis du boîtier/couvercle de la prise murale ne constitue pas une mise à la terre, à moins que la vis soit en métal, et non pas isolée, et que la prise murale soit reliée à la terre via l'installation électrique de la maison. L'utilisateur doit faire vérifier l'installation électrique par un électricien qualifié pour s'assurer que la prise est correctement reliée à la terre.

Débranchez le cordon d'alimentation de l'adaptateur, en saisissant chaque partie avec une main.

Sinon, vous pourriez abîmer ou casser la broche de terre.

N'UTILISEZ PAS l'appareil avec une fiche d'adaptation détériorée ou cassée.

B. SITUATIONS OÙ L'APPAREIL EST DÉBRANCHÉ FRÉQUEMMENT

Dans ces situations, n'utilisez pas de fiche d'adaptation. Le fait de débrancher le cordon d'alimentation fréquemment peut endommager ou casser la broche de terre.

La prise secteur murale doit être remplacée par une prise à trois broches (terre).

UTILISATION DE CORDONS PROLONGATEURS

En raison des risques potentiels concernant la sécurité, nous déconseillons vivement l'utilisation de cordons prolongateurs (rallonges).

Toutefois, si vous souhaitez utiliser un cordon prolongateur, utilisez un cordon à trois broches (terre) homologué CSA/UL.

Sous-base (Optionnel)

La sous-base sert de boîtier pour une prise de courant, un interrupteur d'alimentation et un disjoncteur. Les raccords électriques de l'unité à une source d'alimentation sont effectués dans la sous-base. De plus, la sous-base fournit un soutien structurel au boîtier mural pour soutenir le poids de l'unité PTAC. La trousse de sous-base comprend deux pieds de nivellement pour soutenir le boîtier et un instrument précis pour le nivellement pendant l'installation. De plus, la sous-base est précâblée et mise à la terre au moyen d'une vis de mise à la terre.

No de pièce : Sous-base AYSB1201B – 208/230 V 20 A (sans interrupteur)

Sous-base AYSB1301B – 208/230 V 30 A (sans interrupteur)

Panneau de la sous-base AYSB5101

Sous-base AYSB6101 – Non électrique

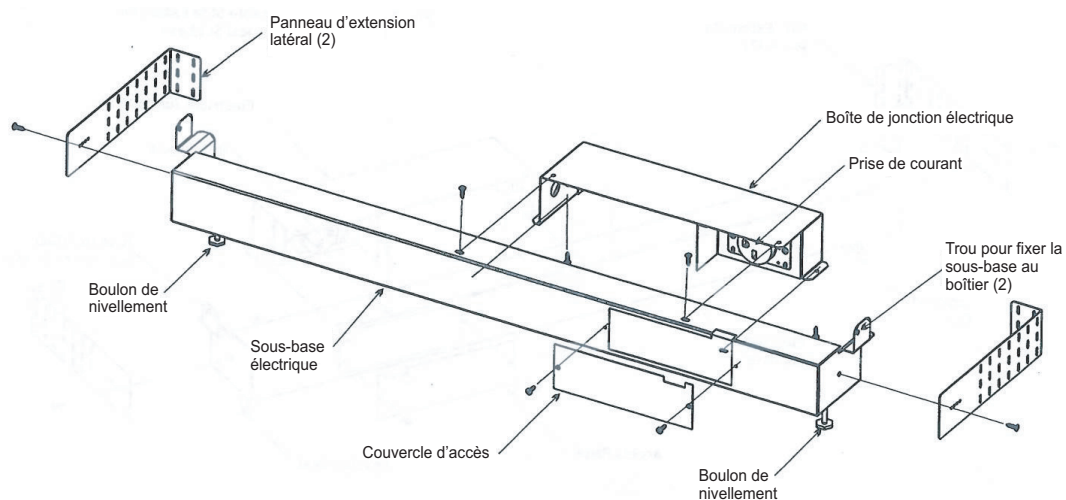

REMARQUE

Lors de l'utilisation d'une sous-base, le boîtier mural doit être installé à une hauteur minimale de 3 1/4 po (83 mm) au-dessus du revêtement de plancher et à une distance minimale de 2 3/4 po (70 mm) d'un mur.

Processus d'installation:

1. Coupez toute l'alimentation électrique de l'unité.
2. Marquez l'emplacement du trou sur le boîtier, puis percez un trou de 1/8 po. Voir la Figure 2 pour connaître les dimensions du trou sur le boîtier.
3. (Facultatif) Les panneaux d'extension latéraux ajustables peuvent être fixés de façon à couvrir l'espace ouvert restant entre la sous-base et le mur.
4. Fixez les panneaux d'extension latéraux à la sous-base en insérant une vis noire de chaque côté, de façon à ce que l'extrémité du panneau puisse s'étendre au maximum depuis la sous-base.
5. Raccordez l'alimentation électrique à la boîte de jonction de la sous-base en utilisant l'une des rondelles défonçables pour le raccordement de conduit.
6. Retirez le couvercle de la boîte de jonction électrique et utilisez les serre-fils fournis pour effectuer le raccordement de l'alimentation électrique aux câbles de la prise de courant. Voir la Figure 3.

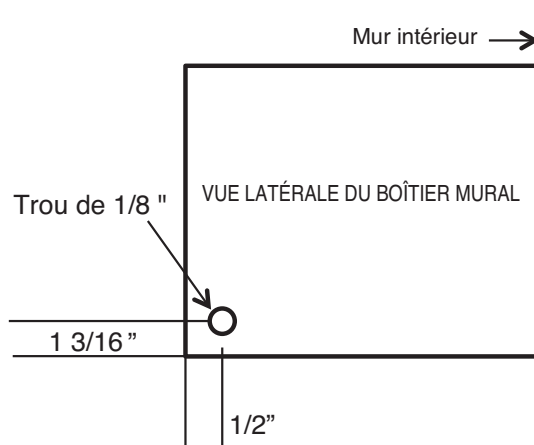

Figure 2

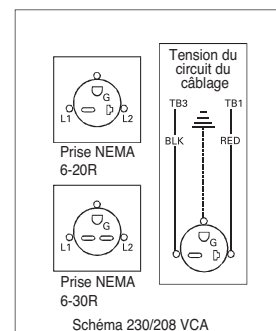

Figure 3

7. Fixez la sous-base au boîtier mural. La sous-base est dotée de languettes latérales pour l'installation au boîtier. Veillez à ce que le trou sur la languette latérale soit aligné au trou percé au préalable sur le côté du boîtier. Une fois les trous alignés, fixez la sous-base au boîtier en insérant une vis de chaque côté. Voir la Figure 4.
8. Mettez la sous-base au même niveau que le plancher en ajustant les boulons de nivellement sous chaque extrémité de la sous-base.
9. Retirez le couvercle d'accès de droite de la sous-base et branchez le cordon d'alimentation dans la prise de courant. Dirigez le câble d'alimentation vers l'extérieur de la sous-base en le faisant passer dans l'encoche.
10. Rétablissez l'alimentation de l'unité.

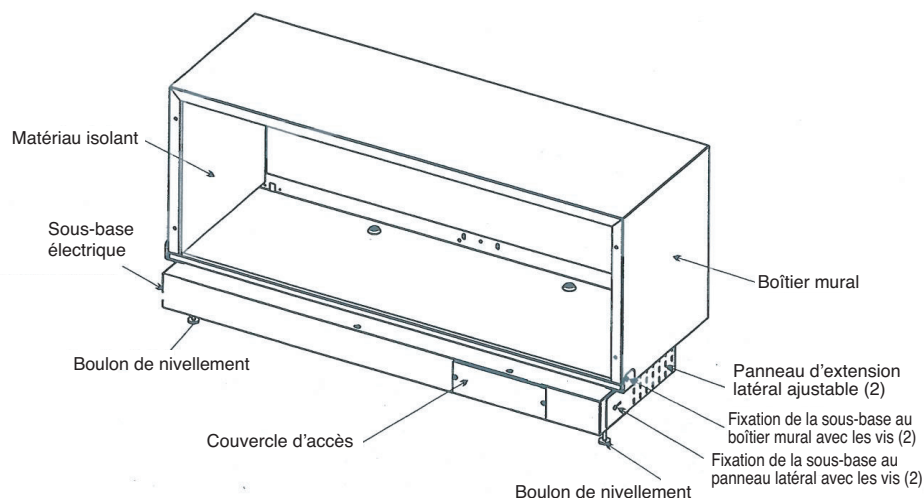

Figure 4

FONCTIONNEMENT

Avant la mise en marche

Préparation

- Contactez un spécialiste. Il ne s'agit pas d'un produit « faites-le-vous-même ».
- Brancher à une prise appropriée.
- Utilisez un circuit adéquat.
- Ne pas utiliser de rallonge. Consulter un spécialiste en installation ou un électricien.
- Ne pas mettre en marche ou arrêter l'appareil en branchant/débranchant le câble d'alimentation.
- Si le câble et/ou la prise ne sont pas en bon état remplacez-les immédiatement par des pièces d'origine

Utilisation

- Vous exposer pendant longtemps à la sortie de l'air peut être mauvais pour votre santé. Il en est de même pour les autres occupants, les animaux domestiques ou les plantes. En d'autres termes : ne vous installez pas sur ce parcours.
- Pour éviter des problèmes dus à la raréfaction d'oxygène, aérez la pièce quand vous utilisez des appareils sources de chaleur.
- Ne pas utiliser l'appareil à des fins autres que celles pour lesquelles il est prévu (y rangeant des appareils de précision, de la nourriture, des animaux domestiques, des plantes et des objets d'art). Un tel usage les endommagerait.

Nettoyage et Entretien

- Ne pas toucher les parties métalliques de l'appareil lorsque vous enlevez le filtre. Les angles coupant pouvant occasionner des blessures.
- Ne pas utiliser d'eau pour nettoyer l'intérieur de l'appareil. L'exposition à l'eau pourrait détruire l'isolation et provoquer une décharge électrique.
- Quand vous nettoyez l'appareil, assurez-vous que l'alimentation et l'interrupteur sont éteints. Le ventilateur tourne à grande vitesse pendant le fonctionnement et si la mise en marche se fait pendant le nettoyage des parties internes, l'appareil peut s'endommager. Pour les réparations ou l'entretien contactez un service de vente agréé.

Service

Pour les réparations et l'entretien, contactez le service de vente autorisé.

Contrôles Manuels

VENTILATION

Pour utiliser la porte de ventilation, retirez la vis qui la fixe (voir la figure 5).

Le levier de ventilation se trouve sur le bas du côté gauche de l'appareil.

Le levier de ventilation doit être en position FERMÉ afin de maintenir les meilleures conditions de refroidissement et de chauffage.

Lorsque de l'air pris à l'extérieur est requis dans la pièce, mettez le levier en position OPEN.

La porte de ventilation est ouverte et l'air extérieur est aspiré dans la pièce.

REMARQUE

Cet effet réduira l'efficacité du refroidissement ou du chauffage. Afin que l'appareil puisse fonctionner correctement, l'installateur ou le client devra retirer la vitre ou les panneaux pour mieux faire évacuer l'air chaud.

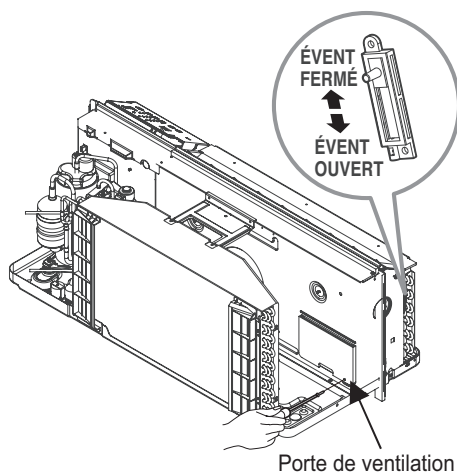
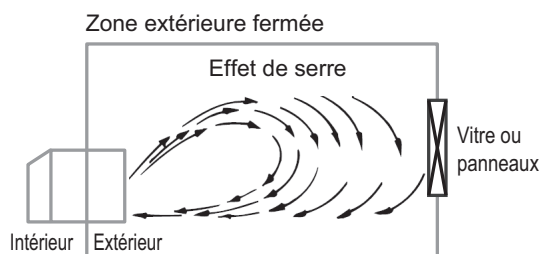

figure 5

⚠ MISE EN GARDE

- PTAC évacuant l'air sortant dans un balcon fermé par des vitres ou des panneaux. L'air chaud est ramené dans l'entrée d'air frais.



⚠ MISE EN GARDE

- Le non-respect de cet avertissement peut entraîner des dommages à l'équipement ou un fonctionnement incorrect.
- L'obstruction externe ou interne (rideaux ou draps, etc.) de l'évacuation de l'air peut causer un dysfonctionnement prématuré de l'unité
- S'il y a un écart entre la paroi arrière du produit et le mur extérieur, l'inclinaison de l'appareil doit être utilisée.

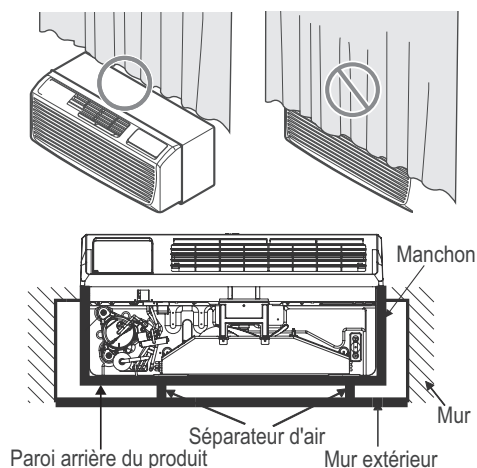

⚠ MISE EN GARDE

- Lorsque le conditionneur d'air a fonctionné et qu'il est éteint ou réglé en position ventilateur, attendez au moins 3 minutes avant de réinitialiser les opérations de refroidissement ou de chauffage.

REMARQUE

Une légère odeur due à la CHALEUR peut se dégager de l'appareil lorsque celui-ci était en position de refroidissement auparavant. Cette odeur se doit par aux fines particules de poussière se trouvant sur le radiateur et disparaîtra rapidement. Ceci est inoffensif.

Panneau de commande

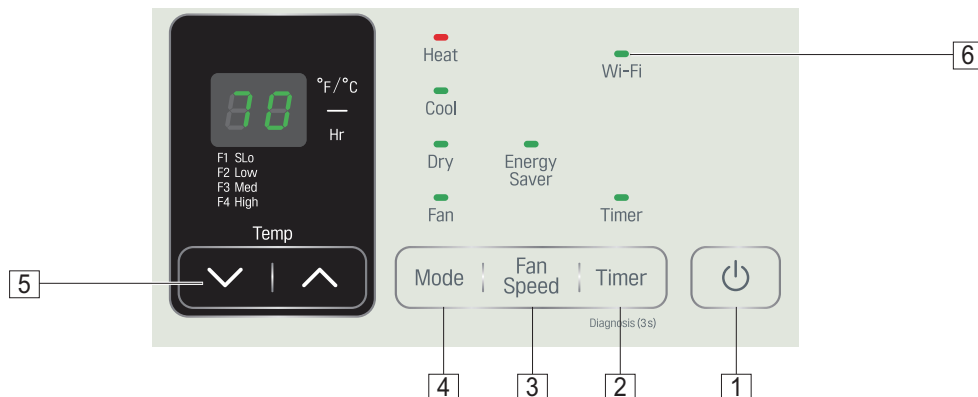

1 Power

Appuyez sur ce bouton pour allumer ou éteindre le climatiseur.

2 Minuterie de mise en marche différée

Activation de la mise en marche différée - Lorsque le climatiseur est éteint, réglez-le pour qu'il s'allume automatiquement de 1 à 24 heures plus tard, au mode et aux réglages de ventilateur précédemment sélectionnés.

Désactivation de la mise en marche différée - Lorsque le climatiseur est allumé, réglez-le pour qu'il s'éteigne automatiquement de 1 à 24 heures plus tard.

REMARQUE



- Chaque pression sur le bouton **Timer** (minuterie) fait avancer la minuterie d'une heure. Lorsque vous appuyez une dernière fois sur le bouton, l'affichage revient au réglage de la température.



3 Vitesse du ventilateur

Appuyez pour régler la vitesse du ventilateur à SLo,(F1), Low(F2), Med(F3), High(F4). Voici le cycle de réglages : {High(F4) → Med(F3) → Low(F2) → SLo(F1) → High(F4)}

4 Mode de fonctionnement

Appuyez sur le bouton Mode pour faire défiler les quatre types de fonctionnement du climatiseur : Heat (chaud) /Cool (froid) / Fan (ventilateur seulement) / Dry (sec).

Heat(chaud) - Ce mode est idéal par temps froid pour chauffer rapidement la pièce. Utilisez les boutons Temp  |  pour régler la température ambiante souhaitée et utilisez le bouton Fan Speed (vitesse du ventilateur) pour régler la vitesse de circulation du ventilateur souhaitée.



Cool (froid) - Ce mode est idéal par temps chaud pour refroidir et déshumidifier rapidement la pièce. Utilisez les boutons Temp  |  pour régler la température ambiante souhaitée et utilisez le bouton Fan Speed (vitesse du ventilateur) pour régler la vitesse de circulation du ventilateur souhaitée.

Fan (ventilateur seulement) - Dans ce mode, le ventilateur fait circuler l'air, mais le compresseur ne fonctionne pas. Utilisez le bouton **Fan Speed** (vitesse du ventilateur) pour régler la vitesse du ventilateur à High (élevée), Mid (moyenne), Low (basse) ou Slow(Lent). Dans ce mode, vous ne pouvez pas régler la température prédéfinie.

Dry (sec) - Ce mode est idéal pour les journées pluvieuses et humides afin de déshumidifier la pièce plutôt que de la refroidir considérablement. L'humidité est éliminée de la pièce par la combinaison du fonctionnement du compresseur et de la vitesse du ventilateur réglée à Low (basse). Le compresseur et le ventilateur s'arrêtent dès que la température réglée est atteinte. La vitesse du ventilateur ne peut pas être réglée en mode Dry (sec).

5 Contrôle de la température

Le thermostat surveille la température ambiante pour maintenir la température désirée. Le thermostat peut être réglé à une température entre 54 °F et 86 °F (12,2 °C à 30 °C) en mode Cool.

Appuyer sur les flèches  ou  pour augmenter ou diminuer le réglage de la température.

6 Wi-Fi

Permet la connexion du climatiseur au Wi-Fi domestique. Vous devez acheter des accessoires supplémentaires pour utiliser ce mode.

REMARQUE

- **Redémarrage automatique** : Si le climatiseur s'éteint en raison d'une panne de courant, il redémarrera automatiquement après trois minutes (temporisateur) lorsque l'alimentation est rétablie, avec les mêmes réglages que ceux qui avaient été sélectionnés avant que l'appareil ne s'éteigne.
- **Économie d'énergie** : Ce mode peut être réglé à l'aide des commandes numériques. Consultez la section « Commandes numériques » pour connaître la méthode de réglage.

Commandes supplémentaires

Commandes numériques

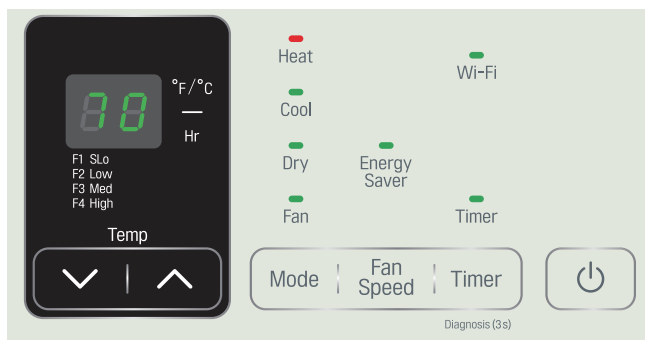

Maintenez les boutons et enfoncés pendant 3 secondes pour préparer le réglage de l'appareil (la lettre \mathcal{L} s'affichera à l'écran).

Le premier chiffre passe successivement de 1 à 6 lorsque vous appuyez sur le bouton pour choisir l'option désirée.

Choisissez la valeur du deuxième chiffre en appuyant sur les boutons | , puis réglez la valeur désirée pour chaque option.

Enregistrez automatiquement la dernière valeur réglée lorsque vous modifiez l'option avec le bouton .

Maintenez les boutons et enfoncés pendant 3 secondes pour désactiver cette fonction. (Affiche la température au moment de la désactivation de la fonction.)

※ La fonction est automatiquement désactivée lorsque vous n'appuyez sur aucun bouton pendant 3 minutes.

Type de commandes	1	0	Local/Wi-Fi, Télécommande filaire exclusive à LG(OPTION)		Réglage par défaut
		1	Remote		
Economie d'énergie	2	0	Désactivé		Réglage par défaut
		1	Activé		
Affichage de la température	3	0	Fahrenheit		Réglage par défaut
		1	Celsius		
Limite de température	4		Refroidissement	Chauffage	
		0	54°F(12,2°C)~86°F(30,0°C)	54°F(12,2°C)~86°F(30,0°C)	Réglage par défaut
		1	56°F(13,3°C)~86°F(30,0°C)	54°F(12,2°C)~84°F(28,9°C)	
		2	58°F(14,4°C)~86°F(30,0°C)	54°F(12,2°C)~82°F(27,8°C)	
		3	60°F(15,5°C)~86°F(30,0°C)	54°F(12,2°C)~80°F(26,7°C)	
		4	62°F(16,6°C)~86°F(30,0°C)	54°F(12,2°C)~78°F(25,5°C)	
		5	64°F(17,7°C)~86°F(30,0°C)	54°F(12,2°C)~76°F(24,4°C)	
		6	66°F(18,9°C)~86°F(30,0°C)	54°F(12,2°C)~74°F(23,3°C)	
Type d'unité	5	0	Refroidissement + radiateur électrique + pompe à chaleur		Réglage par défaut
		1	Refroidissement + radiateur électrique		
		2	Refroidissement seulement		
		3	Pompe à chaleur seulement		
Mode Make Up Air* (Option)	6	0	Désactivé		Réglage par défaut
		1	Activé		

* Ne se trouve pas sur tous les modèles.

MODE 1 : Type de commandes

Appuyez sur MODE jusqu'à ce que le chiffre 1 s'affiche à gauche sur l'écran du mode Control Type.

Appuyez sur MODE jusqu'à ce que « 1 » apparaisse dans le premier chiffre de l'écran pour le mode Type de commandes.

L'appareil ne peut pas être commandé au moyen de ses boutons.

Appuyez sur le panneau \wedge pour sélectionner Remote.

Le réglage par défaut du mode 1 est le suivant : local, Wi-Fi et télécommande filaire exclusive à LG.



Local/Wi-Fi/Télécommande
filaire exclusive à LG



Remote

MODE 2 : Economie d'énergie

Appuyez sur MODE jusqu'à ce que le chiffre 2 s'affiche à gauche sur l'écran du mode Economie d'énergie. Le mode Economie d'énergie fait fonctionner le ventilateur en continu en modes refroidissement ou chauffage.

Lorsque le mode Economie d'énergie est désactivé, le ventilateur fait circuler l'air dans la pièce et équilibre la température de la pièce. Lorsque le mode Economie d'énergie est activé, le ventilateur fonctionne par intermittence au moyen du compresseur ou du radiateur.

Appuyez sur le bouton \wedge pour activer le mode d'économie d'énergie.

Le réglage par défaut pour le Mode 2 est désactivé.



Désactivé



Activé

MODE 3 : Affichage de la température

Appuyez sur MODE jusqu'à ce que le chiffre 3 s'affiche à gauche sur l'écran du mode Affichage de la température. Appuyez sur le bouton \wedge pour sélectionner les degrés Celsius.

Un °F s'affichera pour les unités Fahrenheit ou un °C pour les unités Celsius.

Le réglage par défaut pour le Mode 3 est Fahrenheit.



Désactivé



Activé

MODE 4 : Limite de température

Appuyez sur MODE jusqu'à ce que le chiffre 4 s'affiche à gauche sur l'écran du mode Limite de température. La fonction de limite de température permet de réaliser des économies de coûts en réglant le plafond des températures de refroidissement et de chauffage. Cette fonction n'est pas prise en charge par le thermostat mural télécommandé.

Appuyez sur le bouton ∇ ou \blacktriangle pour changer le 2e chiffre.

2e chiffre (à droite)	Refroidissement	Chauffage
0	54°F(12,2°C)~86°F(30,0°C)	54°F(12,2°C)~86°F(30,0°C)
1	56°F(13,3°C)~86°F(30,0°C)	54°F(12,2°C)~84°F(28,9°C)
2	58°F(14,4°C)~86°F(30,0°C)	54°F(12,2°C)~82°F(27,8°C)
3	60°F(15,5°C)~86°F(30,0°C)	54°F(12,2°C)~80°F(26,7°C)
4	62°F(16,6°C)~86°F(30,0°C)	54°F(12,2°C)~78°F(25,5°C)
5	64°F(17,7°C)~86°F(30,0°C)	54°F(12,2°C)~76°F(24,4°C)
6	66°F(18,9°C)~86°F(30,0°C)	54°F(12,2°C)~74°F(23,3°C)
7	68°F(20,0°C)~86°F(30,0°C)	54°F(12,2°C)~72°F(22,2°C)

Le réglage par défaut pour le Mode 4 va comme suit :

Refroidissement : 0{54 °F (12,2 °C) ~86 °F (30 °C)}

Chauffage : 0{54 °F (12,2 °C) ~86 °F (30 °C)}



Cooling : 0{54 °F(12.2 °C)~86 °F(30.0 °C)}

Heating : 0{54 °F(12.2 °C)~86 °F(30.0 °C)}



Refroidissement : 5{64 °F (17,7 °C) ~86 °F (30 °C)}

Chauffage : 5{54 °F (12,2 °C) ~76 °F (24,4 °C)}

MODE 5 : Type d'unité

Appuyez sur MODE jusqu'à ce que le chiffre 5 s'affiche à gauche sur l'écran du mode Type d'unité.

Appuyez sur le bouton ∇ ou \blacktriangle pour changer le 2e chiffre.

Le réglage par défaut pour le mode 5 est Refroidissement, radiateur électrique et pompe à chaleur seulement.



Refroidissement + radiateur électrique + pompe à chaleur



Refroidissement + radiateur électrique



Refroidissement seulement



Pompe à chaleur seulement

MODE 6 : Mode Make Up Air (Option)

Appuyez sur MODE jusqu'à ce que le chiffre 6 s'affiche à gauche sur l'écran du mode Make Up Air.

Appuyez sur le bouton ∇ ou \blacktriangle pour changer le 2e chiffre.

Le réglage par défaut pour le Mode 6 est désactivé.



Désactivé



Activé

Contrôle de la partie frontale

Quand le fil pair est relié au connecteur FD2 et FD1, l'appareil peut être mis en position ON ou OFF au moyen d'un interrupteur situé sur le tableau de commandes de la partie frontale de l'appareil. Quand cet interrupteur est sur la position ON, le ventilateur fonctionne suivant le programme déterminé mais sans compresseur ni radiateur. Quand cet interrupteur est sur la position OFF, l'appareil peut être contrôlé suivant la programmation des contrôles.

Câble # AWG	Longueur Maximum
#22	600 ft (180 m)
#20	900 ft (270 m)
#18	1500 ft (450 m)
#16	2000 ft (610 m)

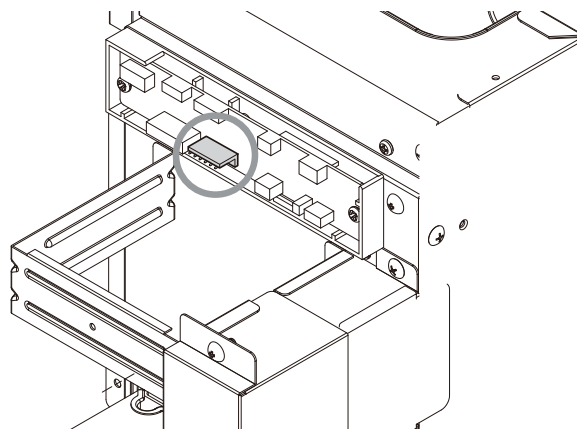
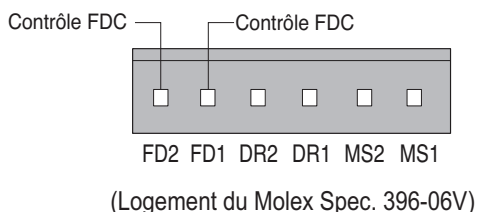

FRANÇAIS

Contrôle à distance du thermostat

Quand la connection est faite, l'appareil sera contrôlé à distance par un thermostat mural.

Les connections du thermostat fournissent 24 Volt. C.A.

Quand vous installez le thermostat numérique/électronique vous devez le placer sur 24 Volt. C.A.

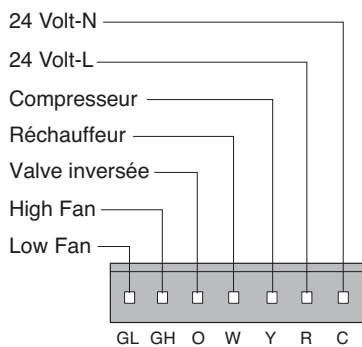

(Logement du Molex Spec 396-07V)

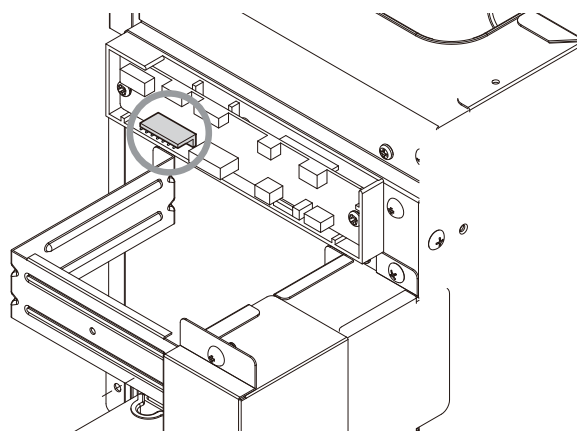

REMARQUER

Pour le câblage de thermostat mural, vérifier les instructions d'installation ou le manuel d'installation fourni par le fabricant de thermostat.

Dispositif de régulation à distance filaire simplifié (Optionnel)

Lorsque le câble est branché, l'appareil sera commandé par une télécommande câblée simple. Vous devez acheter une télécommande supplémentaire pour utiliser cet appareil (modèle : PQRCHCSA).

Signal	Yellow
12V	Red
GND	Black

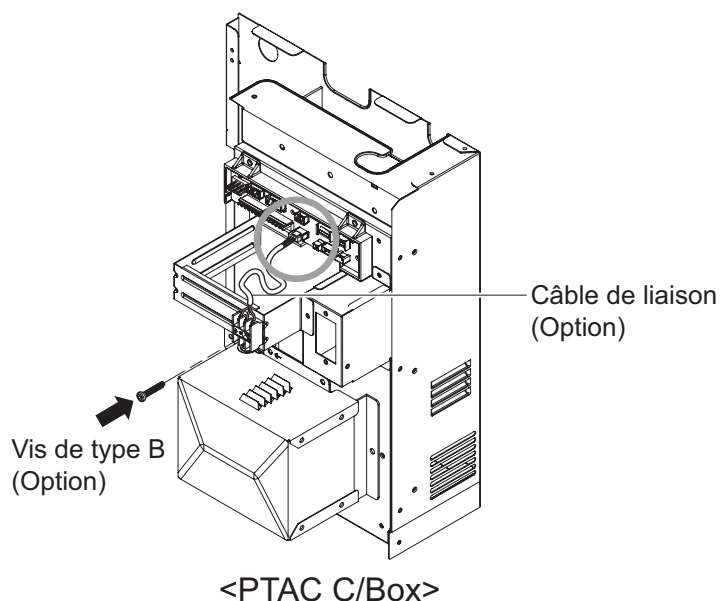
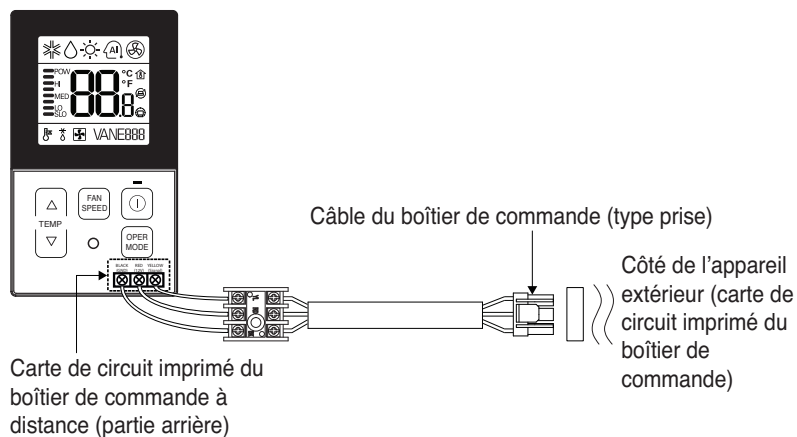

REMARQUER

Pour la connexion du câble de la TÉLÉCOMMANDE CÂBLÉE SIMPLE, consultez les instructions d'installation ou le manuel d'installation fourni dans l'ensemble d'accessoires de LG (modèle : PQRCHCSA).

Auto diagnostic

FONCTION

En cas de problème de fonctionnement OPERATIONLED apparaît en vert, indiquant les codes de défaillance.

UTILISEZ

Pour signaler un problème auprès du centre de maintenance/réparation, examinez d'abord attentivement l'appareil et aidez-vous du manuel d'utilisation pour identifier clairement le problème.

De cette manière, le technicien pourra préparer le matériel et les outils appropriés pour corriger ce problème.

Cela vous permettra aussi de mieux connaître le fonctionnement de l'appareil.



Les problèmes définis ci-dessous sont signalés par le clignotement du voyant.

La vitesse de clignotement permet d'identifier le code de défaillance, comme indiqué ci-dessous.

• Commandes électriques

Code d'erreur	Descriptions
01	Erreur liée au capteur de température ambiante de l'unité intérieure
02	Erreur liée au capteur de tuyau d'entrée de l'unité intérieure
03	Erreur de la commande à distance câblée
05	Erreur de communication entre l'unité intérieure et l'unité extérieure
07	Erreur de câblage de thermostat
09	Erreur liée à l'EEPROM de l'unité intérieure
10	Verrouillage du ventilateur du moteur BLDC de l'unité intérieure
21	Crête c.c. (valeur IPM par défaut)
22	CT 2 (courant maximal)
23	Tension faible de liaison c.c.
26	Erreur de position du compresseur c.c.
27	Défectuosité du condensateur auxiliaire permanent
29	Surtension en phase comp.
32	Surchauffe du tuyau en D du compresseur d'inversion
36 (38)	Détection d'une fuite de frigorigène
41	Erreur du capteur du tuyau en D
44	Erreur liée au capteur d'air extérieur
45	Erreur du capteur du tuyau central de condensation
48	Erreur du tuyau de condensation (ouvert/court-circuité)
51	Surcapacité (unités intérieure/extérieure non concordantes)
53	Erreur de communication (intérieur-extérieur)
60	Erreur dans la somme de contrôle de l'EEPROM
61	Tuyau de condensation élevé
62	Temp. élevée du capteur du dissipateur
65	Erreur thermique du dissipateur
67	Verrouillage du moteur du ventilateur du moteur BLDC
72	Détection d'un défaut de transfert de clapet à 4 directions 7 fois

REMARQUER

Fonction	Description	Code d'affichage
Protection contre la surchauffe	Cette fonction prévient la surchauffe de l'appareil par l'élément chauffant électrique situé à l'intérieur lorsque le mode de fonctionnement à distance est activé (lorsque l'unité est raccordée au thermostat).	
Protection contre le gel	Cette fonction empêche le gel de la pièce à basse température.	
Mode à distance	Quand utiliser le mode à distance	

FONCTIONS INTELLIGENTES

Application LG ThinQ

*Vous devez acheter le module Wifi accessoire supplémentaire pour utiliser cette fonction.

Cette fonctionnalité est offerte uniquement sur les modèles portant le logo  ou **ThinQ**.

L'application **LG ThinQ** vous permet de communiquer avec l'appareil à l'aide d'un téléphone intelligent.

Caractéristiques de l'application LG ThinQ

Communiquez avec l'appareil depuis un téléphone intelligent à l'aide des caractéristiques intelligentes pratiques.

Smart Diagnosis

Si vous éprouvez des problèmes lors de l'utilisation de l'appareil, la fonctionnalité Smart Diagnosis vous aidera à établir le diagnostic du problème.

Réglages

Cette fonctionnalité vous permet de régler diverses options de l'appareil et de l'application.

REMARQUE

- Si vous changez de routeur sans fil, de fournisseur de services Internet ou de mot de passe, supprimez l'appareil enregistré de l'application **LG ThinQ**, puis enregistrez-le de nouveau.
- L'application est susceptible d'être modifiée aux fins d'amélioration de l'appareil, et ce, sans que l'utilisateur en soit préalablement avisé.
- Les fonctionnalités offertes peuvent varier selon le modèle.

Avant d'utiliser l'application LG ThinQ

- 1 Vérifiez la distance entre l'appareil et le routeur sans fil (réseau Wi-Fi).
 - S'il y a une trop grande distance entre l'appareil et le routeur sans fil, l'intensité du signal s'affaiblit. L'enregistrement peut prendre du temps ou l'installation peut échouer.

- 2 Désactivez les **Données mobiles** ou les **Données cellulaires** sur votre téléphone intelligent.

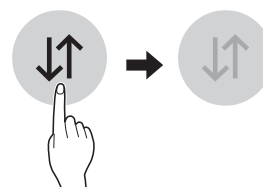

- 3 Connectez votre téléphone intelligent au routeur sans fil.

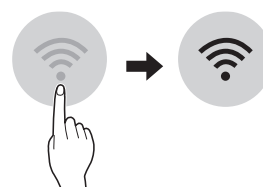

REMARQUE

- Pour vérifier l'état de la connexion Wi-Fi, assurez-vous que l'icône  qui se trouve sur le panneau de commande est allumée.
- L'appareil prend seulement en charge les réseaux Wi-Fi de 2,4 GHz. Pour vérifier la fréquence de votre réseau, contactez votre fournisseur de services Internet ou référez-vous au manuel de votre routeur sans fil.
- **LG ThinQ** n'est pas responsable des problèmes de connexion au réseau ou des défauts, dysfonctionnements ou erreurs causés par la connexion au réseau.
- Si l'appareil a des difficultés à se connecter au réseau Wi-Fi, il est peut-être trop loin du routeur. Procurez-vous un répéteur Wi-Fi (rallonge de portée) pour améliorer la force du signal Wi-Fi.
- La connexion Wi-Fi peut ne pas se faire ou être interrompue à cause de l'environnement du réseau domestique.
- La connexion réseau peut ne pas fonctionner correctement selon le fournisseur de services Internet.
- L'environnement sans fil peut causer un ralentissement du fonctionnement du réseau sans fil.
- L'appareil ne peut pas être enregistré en raison de problèmes avec la transmission du signal sans fil. Débranchez l'appareil et attendez environ une minute avant de réessayer.

- Si le pare-feu de votre routeur sans fil est activé, désactivez-le ou ajoutez-y une exception.
- Le nom du réseau sans fil (SSID) doit être une combinaison de lettres et de chiffres anglais. (N'utilisez pas de caractères spéciaux.)
- L'interface utilisateur (IU) du téléphone intelligent peut varier en fonction du système d'exploitation (SE) mobile et du fabricant.
- Si le protocole de sécurité du routeur est configuré sur **WEP**, la configuration du réseau peut échouer. Veuillez changer le protocole de sécurité (nous recommandons **WPA2**) et enregistrer le produit à nouveau.

- 3 Remettez le deux couvercles en place à l'aide des vis. Réinstallez la grille avant en accrochant la partie supérieure sur le haut de l'appareil, puis en la poussant vers le bas.

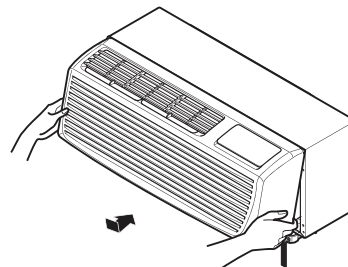

Installation de l'application LG ThinQ

À partir d'un téléphone intelligent, cherchez l'application **LG ThinQ** dans la boutique Google Play ou l'App Store d'Apple. Suivez les directives pour télécharger et installer l'application.

Comment connecter le module Wi-Fi

- 1 Pour retirer la grille avant, tirez sur la partie inférieure de la grille avant, puis soulevez-la.

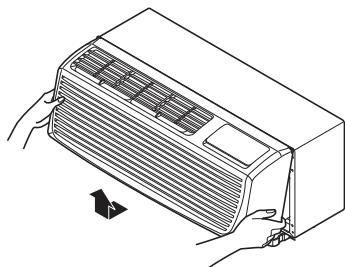

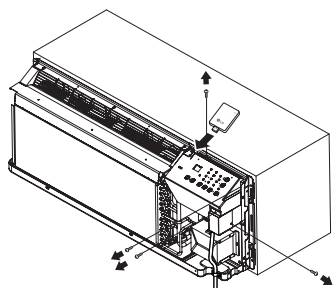

- 2 Retirez deux couvercles en enlevant quatre vis. Connectez le module Wi-Fi(option) à la carte Wi-Fi située derrière le panneau du boîtier de commande.



* Vous devez acheter un module Wi-Fi supplémentaire pour installer cet appareil.

* Lorsque vous connectez un module Wi-Fi, insérez-le dans le sens qui affiche la marque LG.

Smart Diagnosis

Cette fonctionnalité est offerte uniquement sur les modèles portant le logo  ou .

Utilisez cette fonctionnalité pour vous aider à diagnostiquer et à résoudre les problèmes qu'éprouve votre appareil.

REMARQUE

- Pour des raisons ne relevant pas du contrôle de LGE, le service pourrait ne pas fonctionner en raison de facteurs externes, notamment la disponibilité du Wi-Fi, la connexion Wi-Fi, la politique de la boutique d'applications ou la disponibilité de l'application.
- La fonctionnalité pourrait être modifiée sans préavis et pourrait avoir une apparence différente selon votre emplacement.

Utilisation de l'application LG ThinQ pour diagnostiquer les problèmes



Si vous éprouvez des problèmes avec votre appareil doté du Wi-Fi, vous pouvez transmettre des données de dépannage par téléphone intelligent à l'aide de l'application **LG ThinQ**.

- Lancez l'application **LG ThinQ** et sélectionnez la fonctionnalité **Smart Diagnosis** qui se trouve dans le menu. Suivez les instructions indiquées dans l'application **LG ThinQ**.

Utilisation de la fonctionnalité de diagnostic sonore pour diagnostiquer les problèmes

Suivez les instructions ci-dessous pour utiliser la fonctionnalité de diagnostic sonore.

- Lancez l'application **LG ThinQ** et sélectionnez la fonctionnalité **Smart Diagnosis** qui se trouve dans le menu. Suivez les instructions relatives au diagnostic sonore indiquées dans l'application **LG ThinQ**.

- 1 Branchez correctement la fiche d'alimentation dans la prise.
- 2 Placez le microphone de votre téléphone intelligent tout près du logo  ou .
- 3 Maintenez le bouton **Diagnosis (3 s)** enfoncé pendant trois secondes ou plus tout en maintenant le microphone de votre téléphone intelligent près de l'icône jusqu'à ce que le transfert des données soit terminé.
 - Maintenez votre téléphone intelligent en place jusqu'à ce que le transfert des données soit terminé. Le temps restant pour le transfert des données s'affiche à l'écran.
- 4 Une fois le transfert des données terminé, le diagnostic s'affichera dans l'application.

REMARQUE

- Pour obtenir les meilleurs résultats, évitez de bouger le téléphone pendant la transmission sonore.
- Assurez-vous que la pièce est silencieuse afin que votre téléphone soit en mesure de capter correctement les bips émis par l'unité intérieure.

ENTRETIEN

⚠ AVERTISSEMENT

- Avant de nettoyer ou d'effectuer l'entretien, débranchez l'alimentation électrique et attendez que le ventilateur s'arrête.

Filtre à Air

Le filtre à air devrait être vérifié au moins deux fois par mois pour voir s'il est nécessaire de le nettoyer. Les particules qui s'accumulent dans le filtre peuvent bloquer le flux d'air. Ceci aurait pour effet de réduire la capacité de refroidissement de l'appareil et provoquerait également une accumulation de givre sur les serpentins du circuit de refroidissement.

Nettoyage du Filtre à Air

- 1 Enlevez le filtre à air de la grille frontale en le soulevant et en le tirant doucement.

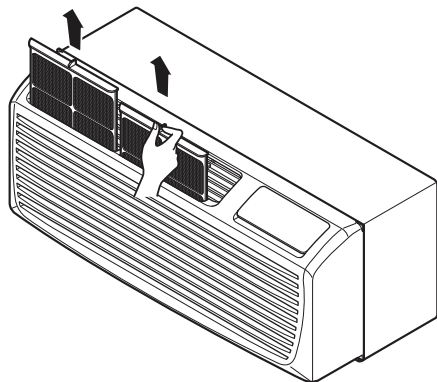

- 2 Lavez-le à l'eau tiède de moins de 104° F (40°C).

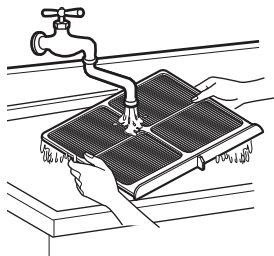

- 3 Secouez-le doucement pour en retirer complètement l'excès d'eau. Remplacez le filtre.

Nettoyage de la grille avant et de la grille de sortie d'air

- La grille avant et la grille de sortie d'air peuvent être nettoyées avec un savon ou un détergent doux. N'utilisez en aucun cas des nettoyants à base d'hydrocarbures (par exemple, acétone, benzène, naphtha, essence, etc.) pour nettoyer la grille avant ou les grilles d'aération.
- Soyez prudent lorsque vous nettoyez la zone de commande. N'utilisez pas de chiffon de nettoyage excessivement mouillé.

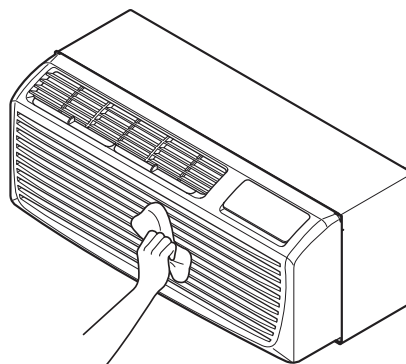

REMARQUE

- Pour assurer une efficacité maximale continue, les serpentins du condenseur (à l'extérieur de l'appareil) doivent être examinés périodiquement et nettoyés s'ils sont obstrués par de la suie ou de la saleté provenant de l'air extérieur.
- Pour la réparation et l'entretien, communiquez avec un centre de services autorisé. 1-888-865-3026(US), 1-855-286-2456(Canada).

Filtre de la ventilation

Avant de nettoyer le filtre de la ventilation, vous devez déconnecter l'appareil, soit en le débranchant, soit en ôtant le fusible.

En cas d'utilisation de l'appareil avec la porte de ventilation fermée, ce filtre n'a pas besoin d'être nettoyé.

Nettoyage du Filtre de la ventilation

- 1 Retirez la face avant du boîtier comme décrit dans l'enlèvement du grillage avant.

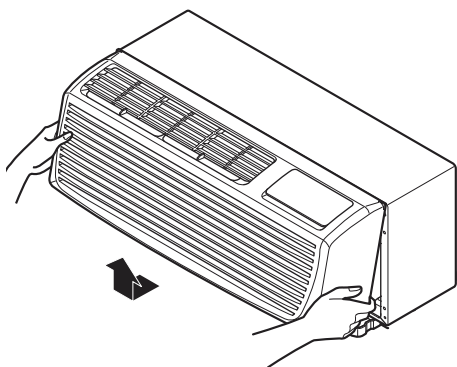

- 2 Enlevez les 4 vis qui fixent le unité à la paroi avec un tournevis Phillips.

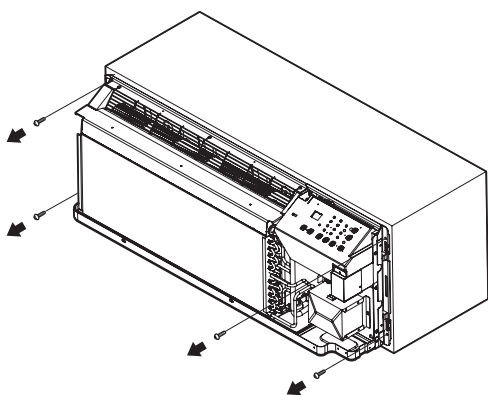

- 3 Slide the unité out of the wall sleeve far enough so that the vent filter is accessible as shown in Figure A. Enlevez les vis servant au transport de la porte de ventilation.

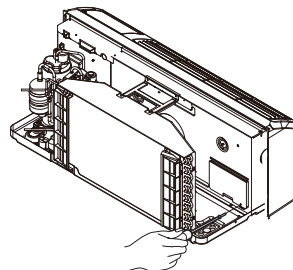

Figure A

- 4 Enlevez le filtre en enlevant les deux vis qui se trouvent sur la partie supérieure de celui-ci et tirez doucement le filtre l'éloignant de la cloison. Voir Figure B.

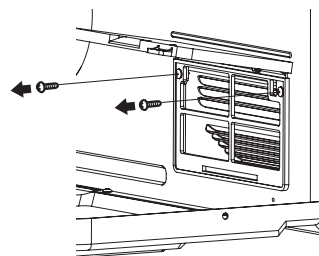
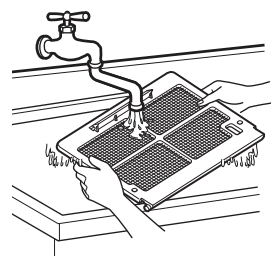

Figure B

- 5 Lavez-le à l'eau tiède de moins de 40 °C (104 °F). Remettez le filtre en place en rattachant le crochet qui se trouve dans la partie inférieure de la porte et remettant en place les deux vis, glissez de nouveau le unité dans la cloison, remettez les 4 vis et remettez en place le grillage avant.



Unité

Le unité doit être nettoyé au moins tous les quatre mois, en fonction des conditions atmosphériques.

Utilisez de l'eau ajoutée d'un détergent doux pour nettoyer le plateau (fond), et les serpentins.

L'utilisation de produits/matériels de nettoyage agressifs risque d'endommager les ailettes des serpentins ou les plaques latérales aux extrémités.

N'utilisez pas de jet sous pression pour le nettoyage, car cela pourrait endommager gravement les ailettes et les serpentins du PTAC.

Vous pouvez utiliser un jet normal pour nettoyer les serpentins, mais veillez à bien protéger la commande avec une toile plastifiée imperméable (ou un sac en plastique) pour éviter que l'humidité ne pénètre dans la commande.

Compresseur/ Moteur du Ventilateur

Le compresseur et le moteur du ventilateur sont hermétiquement scellés, lubrifiés en permanence, et n'ont besoin d'une lubrification supplémentaire.

GRILLAGE AVANT

La partie frontale de même que la grille de décharge d'air peuvent se nettoyer avec du savon ou un détergent doux. Vous ne devez en aucun cas utiliser les hydrocarbures dont dérivent les décapants (par exemple acétone, benzène, essence, etc...) pour les nettoyer. Faites attention quand vous nettoyez la zone de contrôle. Ne pas utiliser de chiffon excessivement humide.

DÉPANNAGE

Avant d'appeler le service d'entretien

L'appareil est équipé d'un système de surveillance pour détecter et diagnostiquer les problèmes à un stade précoce. Si l'appareil ne fonctionne pas correctement ou ne fonctionne pas du tout, vérifiez les éléments suivants avant d'appeler un technicien.

Bruits normaux pendant le fonctionnement

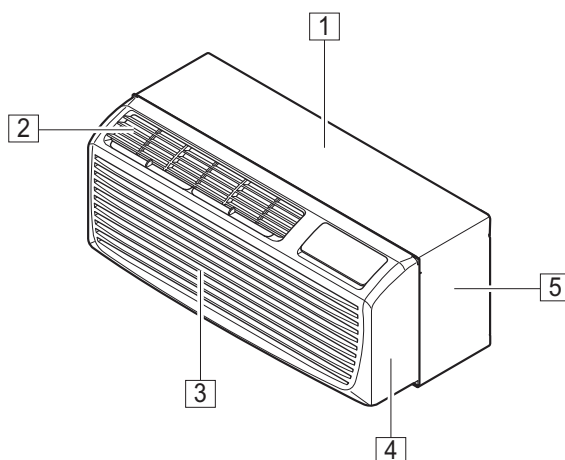

- 1 Sons aigus**
Les compresseurs à haut rendement d'aujourd'hui peuvent produire des sons aigus pendant le cycle de refroidissement.
- 2 Bruit d'air qui fuit**
À l'avant de l'appareil, vous pouvez entendre le bruit de l'air qui est déplacé par le ventilateur.
- 3 Gargouillement/Sifflement**
Un bruit de gargouillement ou de sifflement peut être entendu à cause du passage du frigorigène dans l'évaporateur pendant le fonctionnement normal de l'appareil.
- 4 Vibration**
L'appareil peut vibrer et faire du bruit à cause d'une mauvaise construction des murs ou des fenêtres ou d'une installation incorrecte.
- 5 Cliquetis ou chuintement**
Des gouttelettes d'eau heurtant le condenseur pendant le fonctionnement normal de l'appareil peuvent provoquer des bruits de cliquetis ou de chuintement.

Problème	Cause possible	Solutions
Le climatiseur ne part pas.	Le climatiseur est débranché	Assurez-vous de bien enfoncer la fiche du climatiseur dans la prise de courant.
	Le fusible est sauté ou le disjoncteur, déclenché dans la boîte électrique.	Vérifiez le fusible ou le disjoncteur, remplacez le fusible ou remettez le disjoncteur en fonction.
	En cas de panne de courant	S'il y a eu panne de courant, tournez la commande des modes à la position hors circuit Off. Après avoir ramené le courant, attendez 3 minutes avant de repartir le climatiseur, ce qui empêchera de déclencher la surcharge du compresseur.
	Le dispositif de coupure est déclenché.	Appuyez sur le bouton RESET qui se trouve sur la fiche du cordon d'alimentation. Si le bouton RESET ne reste pas activé, veuillez suspendre l'utilisation du climatiseur et contacter un technicien qualifié.
Le climatiseur ne refroidit pas de manière efficace.	Il y a blocage de la circulation d'air.	Assurez-vous d'éloigner tout rideau, store ou meuble pouvant obstruer l'avant du climatiseur.
	Le réglage du thermostat n'est peut-être pas suffisamment élevé.	Réglez la température souhaitée à un niveau inférieur ou supérieur à la température actuelle.
	Le filtre à air est sale.	Nettoyez le filtre à air au moins une fois toutes les deux semaines. Consultez la section « ENTRETIEN ».
	La pièce est peut-être trop froide ou chaude.	Lorsque le climatiseur est allumé pour la première fois, vous devez laisser le temps à la pièce de refroidir ou de se réchauffer.
	Il y a de l'air froid qui s'échappe.	Vérifiez si les registres du système de chauffage au plancher et les retours d'air froid sont fermés.
	L'air chaud s'échappe.	Assurez-vous que tous les événements sont fermés pour les retours d'air.
	Les bobines de refroidissement sont recouvertes de glace.	Consultez la rubrique "Le climatiseur est gelé" ci-dessous.
Le climatiseur est gelé	Le givre bloque la circulation d'air et empêche le climatiseur de refroidir la pièce	Réglez la commande des modes à la position élevée du ventilateur High Fan ou de refroidissement élevé High Cool en ajustant le
L'eau s'égoutte à l'extérieur.	Temps chaud et humide.	C'est normal.
L'eau s'égoutte à l'intérieur.	Le climatiseur n'est pas incliné vers l'extérieur.	Pour un écoulement adéquat de l'eau, le climatiseur doit être incliné légèrement du devant vers l'arrière.
L'eau s'accumule dans le plateau inférieur.	L'humidité extraite de l'air s'écoule dans le plateau inférieur.	Dans une région peu humide, il est normal que cette situation se produise pendant une courte période de temps. Dans une région très humide, il est normal que cette situation dure plus longtemps.
Le climatiseur s'allume et s'éteint rapidement.	Le filtre à air est sale	Nettoyez le filtre à air.
	La température extérieure est extrêmement élevée.	Réglez FAN sur haute vitesse pour permettre à l'air de passer par les bobines de refroidissement plus fréquemment.
Bruit quand unité est le refroidissement /chauffage	Bruit du mouvement d'air.	Ceci est normal; Si le bruit est trop fort, tournez le sélecteur sur un réglage FAN (ventilation) inférieur
	Vibration de la fenêtre : mauvaise installation.	Consultez les instructions d'installation ou vérifiez avec l'installateur.
La pièce est trop froide ou trop chaude.	Réglez la température trop basse.	Augmenter la température de consigne
	Réglez la température trop élevée.	Diminuer la température réglée

Problème	Cause possible	Solutions
Votre appareil domestique et votre téléphone intelligent ne sont pas connectés au réseau Wi-Fi.	Le mot de passe donnant accès au réseau Wi-Fi auquel vous essayez de vous connecter est incorrect.	Cherchez le réseau Wi-Fi connecté à votre téléphone intelligent et supprimez-le, puis enregistrez votre appareil sur l'application ThinQ de LG.
	Les Données Mobiles de votre téléphone intelligent sont activées.	Désactivez les Données Mobiles de votre téléphone intelligent et enregistrez l'appareil en utilisant le réseau Wi-Fi.
	Le nom du réseau sans fil (SSID) est erroné.	Le nom du réseau sans fil (SSID) doit être une combinaison de lettres et de chiffres anglais. (N'utilisez pas de caractères spéciaux.)
	La fréquence du routeur n'est pas de 2,4 GHz.	Seule une fréquence de routeur de 2,4 GHz est prise en charge. Réglez le routeur sans fil à 2,4 GHz et connectez-y l'appareil. Pour connaître la fréquence du routeur, informez-vous auprès de votre fournisseur de services Internet ou du fabricant du routeur.
	La distance entre l'appareil et le routeur est trop grande.	Si la distance entre l'appareil et le routeur est trop grande, le signal peut être faible et la connexion peut ne pas être configurée correctement. Déplacez le routeur afin qu'il soit plus près de l'appareil.

REMARQUE

- Si la mention « CH » apparaît à l'écran, veuillez composer le 1-888-865-3026 (États-Unis) ou le 1-855-286-2456 (Canada).

Garantie (Canada)

AVIS D'ARBITRAGE : LA PRÉSENTE GARANTIE LIMITÉE CONTIENT UNE DISPOSITION SUR L'ARBITRAGE QUI EXIGE QUE LE RÉGLEMENT DES DIFFÉRENDS ENTRE VOUS ET LG S'EFFECTUE PAR ARBITRAGE EXÉCUTOIRE PLUTÔT QUE DEVANT UN TRIBUNAL, À MOINS QUE LES LOIS DE VOTRE PROVINCE OU TERRITOIRE L'INTERDISSENT OU QUE, DANS UN AUTRE TERRITOIRE DE COMPÉTENCE, VOUS VOUS PRÉVALIEZ D'UNE OPTION DE RETRAIT. LES RECOURS COLLECTIFS ET LES PROCÈS DEVANT JURY NE SONT PAS AUTORISÉS PAR LE PROCESSUS D'ARBITRAGE. VEUILLEZ VOUS RÉFÉRER CI-DESSOUS À L'ARTICLE « PROCÉDURE DE RÉGLEMENT DE DIFFÉREND ».

PROCÉDURE DE RÉGLEMENT DE DIFFÉREND :

SAUF LA OÙ LA LOI L'INTERDIT, TOUT DIFFÉREND ENTRE VOUS ET LG ASSOCIÉ DE QUELQUE FAÇON QUE CE SOIT À LA PRÉSENTE GARANTIE LIMITÉE SE RÉGLE EXCLUSIVEMENT PAR ARBITRAGE EXÉCUTOIRE PLUTÔT QUE DEVANT UN TRIBUNAL DE DROIT COMMUN. SAUF LA OÙ LA LOI L'INTERDIT, VOUS ET LG RENONCEZ IRRÉVOCABLEMENT À TOUT DROIT À UN PROCÈS DEVANT JURY, AINSI QU'À EXERCER UN RECOURS COLLECTIF OU À Y PARTICIPER.

Définitions. Aux fins du présent article, « LG » désigne LG Electronics Canada Inc., ses sociétés mères, ses filiales et ses sociétés affiliées et tous leurs dirigeants, administrateurs, employés, agents, bénéficiaires, détenteurs précédents des mêmes droits, successeurs, cessionnaires et fournisseurs; « différend » et « réclamation » englobent tout différend, réclamation ou litige de quelque sorte que ce soit (fondés sur une responsabilité contractuelle, délictuelle, légale, réglementaire ou découlant d'une ordonnance, par fraude, fausse représentation ou sous quelque régime de responsabilité que ce soit) découlant de quelque façon que ce soit de la vente, des conditions ou de l'exécution du produit ou de la présente Garantie limitée.

Avis de différend. Si vous prévoyez engager une procédure d'arbitrage, vous devez d'abord envoyer à LG un préavis écrit d'au moins 30 jours à l'adresse suivante : Équipe juridique LGECI, Norelco Drive, North York, Ontario, Canada M9L 2X6 (l'« avis de différend »). Vous et LG convenez de discuter en toute bonne foi pour tenter de régler le différend à l'amiable. L'avis doit mentionner votre nom, votre adresse, votre numéro de téléphone, le produit faisant l'objet de la réclamation, la nature de la réclamation et la réparation demandée. Si vous et LG ne parvenez pas à régler le différend dans les 30 jours suivant la réception de l'avis de différend par LG, le différend doit être réglé par arbitrage exécutoire conformément à la procédure établie aux présentes. Vous et LG convenez que, tout au long du processus d'arbitrage, les modalités (y compris les montants) de toute offre de règlement formulée par vous ou par LG ne seront pas divulguées à l'arbitre et resteront confidentielles à moins d'accord contraire entre les deux parties ou que l'arbitre règle le différend.

Entente d'arbitrage exécutoire et renonciation à un recours collectif. Si la réclamation n'a pu être réglée dans les 30 jours suivant la réception de l'avis de différend par LG, vous et LG convenez de ne régler les réclamations vous opposant que par arbitrage exécutoire au cas par cas, à moins que vous vous prévaliez de l'option de retrait évoquée plus haut ou que vous résidiez dans un territoire de compétences qui interdit la pleine application de cette clause dans le cas de réclamations de ce type (dans lequel cas, si vous êtes un consommateur, cette clause ne s'appliquera que si vous acceptez expressément l'arbitrage). Dans la mesure où la loi en vigueur le permet, aucun différend entre vous et LG ne peut être combiné ou regroupé avec un différend faisant intervenir le produit ou la réclamation d'une personne ou entité tierce. Plus précisément et sans limiter la portée de ce qui précède, sauf dans la mesure où une telle interdiction n'est pas autorisée en droit, en aucun cas un différend entre vous et LG ne peut être traité dans le cadre d'un recours collectif. Au lieu de l'arbitrage, les parties peuvent tenter une action individuelle devant une cour des petites créances, mais cette action ne peut pas être intentée dans le cadre d'un recours collectif, sauf dans la mesure où une telle interdiction n'est pas autorisée en droit dans votre province ou territoire de compétences pour une réclamation en cause qui nous oppose.

Règles et procédures d'arbitrage. Pour soumettre une réclamation à un arbitrage, l'une des deux parties, soit vous ou LG, doit déposer une demande écrite à cet effet. L'arbitrage est privé et confidentiel et s'effectue selon une procédure simplifiée et accélérée devant un arbitre unique choisi par les parties conformément aux lois et règlements en vigueur portant sur l'arbitrage commercial de votre province ou territoire de résidence. Vous devez également envoyer une copie de votre demande écrite à LG Electronics Canada Inc., Legal Department - Arbitration, 20 Norelco Drive, North York, Ontario M9L 2X6. La présente disposition sur l'arbitrage est régie par les lois et règlements sur l'arbitrage commercial applicables de votre province ou territoire. La sentence arbitrale peut donner lieu à un jugement de n'importe quel tribunal compétent. Toutes les décisions relèvent de l'arbitre, à l'exception des questions associées à la portée et à l'applicabilité de la disposition sur l'arbitrage et à l'arbitrabilité du différend, qui sont du ressort du tribunal. L'arbitre est tenu de respecter les modalités de la présente disposition.

Droit applicable. Les lois de votre province ou territoire de achat régissent la présente Garantie limitée et tout différend entre nous, sauf dans la mesure où de telles lois sont supplantées par des lois fédérales, provinciales ou territoriales applicables ou sont incompatibles avec ces dernières. Si l'arbitrage n'est pas autorisé pour régler une réclamation, une poursuite, un différend ou un litige nous opposant, nous nous en remettons à la compétence exclusive des tribunaux de votre province ou territoire de achat compétence pour le règlement de la réclamation, de la poursuite, du différend ou du litige nous opposant.

Frais et coûts. Aucuns frais ne sont exigibles pour entamer une procédure d'arbitrage. À la réception de votre demande d'arbitrage écrite, LG réglera rapidement la totalité des frais de dépôt de la demande d'arbitrage, sauf si vous réclamez des dommages-intérêts supérieurs à 25 000 \$. Dans ce cas, le paiement de ces frais sera régi par les règles d'arbitrage applicables. Sauf disposition contraire aux présentes, LG paiera tous les frais de dépôt de demande et d'administration ainsi que les honoraires de l'arbitre conformément aux règles d'arbitrage applicables et à la présente disposition sur l'arbitrage. Si vous remportez l'arbitrage, LG réglera vos frais et honoraires juridiques après avoir déterminé s'ils sont raisonnables en se fondant sur des facteurs comme, entre autres, le montant de l'achat et le montant de la réclamation. Si l'arbitre juge que le motif de la réclamation ou les réparations demandées sont futiles ou se fondent sur des motifs déplacés (au regard des lois applicables), le paiement de tous les frais d'arbitrage sera régi par les règles d'arbitrage applicables. Dans un tel cas, vous acceptez de rembourser à LG la totalité des montants versés qu'il vous revient autrement de payer en vertu des règles d'arbitrage applicables. Sauf disposition contraire et si elle remporte l'arbitrage, LG renonce à tous ses droits de vous réclamer des frais et honoraires juridiques.

Audience et lieu de l'arbitrage. Si votre réclamation est égale ou inférieure à 25 000 \$, vous pouvez opter pour un arbitrage conduit selon l'une des modalités suivantes uniquement : 1) sur examen des documents remis à l'arbitre, 2) par audience téléphonique ou 3) par audience en personne selon les dispositions des règles d'arbitrage applicables. Si votre réclamation dépasse 25 000 \$, le droit à une audience sera défini par les règles d'arbitrage applicables. Les audiences arbitrales en personne se tiendront à l'endroit le plus proche et le plus pratique pour les deux parties situé dans votre province ou votre territoire de résidence, sauf si nous convenons mutuellement d'un autre lieu ou d'un arbitrage par téléphone.

Dissociabilité et renonciation. Si une partie de la présente Garantie limitée (y compris les présentes procédures d'arbitrage) n'est pas applicable, les dispositions restantes demeurent en vigueur dans la mesure permise par la loi applicable. Le fait de ne pas exiger la stricte exécution d'une disposition de la présente Garantie limitée (y compris les présentes procédures d'arbitrage) ne signifie pas que nous ayons renoncé ni que nous ayons l'intention de renoncer à toute disposition ou partie de la présente Garantie limitée.

Option de retrait. Vous pouvez vous retirer de la présente procédure de règlement de différend. Dans ce cas, ni vous ni LG ne pouvez imposer à l'autre partie de participer à une procédure d'arbitrage. Pour vous prévaloir de l'option de retrait, vous devez envoyer un préavis à LG dans les trente (30) jours civils à compter de la date de l'achat du produit par le premier acheteur i) dans un courriel adressé à optout@lge.com et dont la ligne d'objet porte la mention « Retrait de l'arbitrage » ou ii) en composant le 1-800-980-2973. Que ce soit par courriel ou par téléphone, vous devez donner a) votre nom et votre adresse; b) la date d'achat du produit; c) le nom ou le numéro de modèle du produit et d) le numéro de série [qu'il est possible de trouver i) sur le produit ou ii) en ligne au https://www.lg.com/ca_fr/soutien/repairation-garantie/demande-reparation, Trouver mes numéros de modèle et de série].

Si vous vous prévalez de l'option de retrait, les lois de votre province ou territoire de résidence régissent la présente Garantie limitée et tout différend entre nous, sauf dans la mesure où de telles lois sont supplantées par des lois fédérales, provinciales ou territoriales applicables ou sont incompatibles avec ces dernières. Si l'arbitrage n'est pas autorisé pour régler une réclamation, une poursuite, un différend ou un litige nous opposant, nous nous en remettrons à la compétence exclusive des tribunaux de votre province ou territoire de compétence pour le règlement de la réclamation, de la poursuite, du différend ou du litige nous opposant.

Vous ne pouvez vous prévaloir de l'option de retrait que de la manière décrite plus haut (c'est-à-dire par courriel ou par téléphone). Aucun autre type d'avis ne sera pris en compte pour le retrait de la présente procédure de règlement de différend. Le fait de se retirer de la présente procédure de règlement de différend ne compromet d'aucune façon la protection accordée en vertu de la Garantie limitée, et vous continuerez à jouir de tous les avantages prévus par la Garantie limitée. Si vous conservez ce produit sans vous prévaloir de l'option de retrait, vous acceptez les conditions générales de la disposition sur l'arbitrage énoncée ci-dessus.

Conflit de modalités. En cas de conflit ou d'incompatibilité entre les modalités de la présente garantie limitée et le contrat de licence d'utilisation (CLU) en ce qui concerne le règlement des différends, les modalités de la présente garantie limitée contrôlent et régissent les droits et obligations des parties et ont préséance sur le CLU.

